

STAGEBAR-II

PACK LUMIERE SUR PIED 4 PAR LED RGB

LIGHT STAND RGB LED PROJECTOR SET

LICHTSET AUF STATIV MIT 4 PAR LED RGB

SET DE LUCES SOBRE PIE CON 4 PAR LED RGB

algam
Lighting

CONSIGNES DE SÉCURITÉ IMPORTANTES	04
INSTALLATION	
UTILISATION	
MAINTENANCE/ENTRETIEN	
MISE EN SERVICE	06
ALIMENTATION	
CONNEXION DMX	
ACCROCHE	06
MENU ET COMMANDES	07
PÉDALIER SANS FIL	08
PROTOCOLES DMX	09
3 CANAUX	
5 CANAUX	
24 CANAUX	
CARACTÉRISTIQUES TECHNIQUES	12



Merci d'avoir choisi l'un de nos appareils Algam Lighting. Veuillez lire attentivement ce manuel d'utilisation et suivre les instructions pour éviter tout risque d'endommagement de l'appareil dû à une mauvaise manipulation. Conservez ce guide de l'utilisateur pour référence ultérieure.

Pour la documentation la plus récente et d'autres informations concernant ce produit et tous les produits Algam Lighting, veuillez visiter le site Internet d'Algam Lighting à l'adresse www.algam-lighting.com.



Les commentaires ou suggestions concernant ce document peuvent être envoyés par e-mail à l'adresse suivante : algam-lighting@algam.net.

CONSIGNES DE SÉCURITÉ IMPORTANTES

Les symboles illustrés ci-dessus sont des symboles acceptés internationalement pour avertir des dangers potentiels relatifs à l'utilisation d'appareils électriques. Si l'un de ces symboles est présent sur votre appareil, veuillez prendre connaissance des consignes ci-dessous :



ATTENTION !

Avant d'utiliser votre matériel, nous vous recommandons de lire l'ensemble des instructions de ce manuel.



ATTENTION !

Cet appareil produit une lumière intense et puissante. Risque pour les yeux. Ne pas regarder directement dans le faisceau.



DANGER !

Tension dangereuse, risque de chocs électriques. Ne pas ouvrir le produit. Pour réduire le risque de choc électrique ne pas exposer cet équipement à la pluie ou à l'humidité.



ATTENTION !

Risque de brûlure. L'extérieur de l'appareil peut devenir très chaud. Ne pas toucher moins de 10 minutes après l'utilisation.



ATTENTION !

Risque d'incendie. Garder éloigner tous les matériaux combustibles et inflammables de l'appareil en fonctionnement.



DANGER !

Risque pour la sécurité. Cet appareil présente des risques importants de blessures. Suivre les consignes de sécurité.

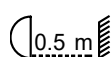

Placer l'appareil à une distance minimale de 50cm de tout matériau inflammable et des murs.

PILES

Ce produit contient des piles alcalines. **TENIR HORS DE PORTEE DES ENFANTS.**

UTILISATION

- Toujours choisir la taille et le type corrects de piles les mieux adaptés à l'utilisation prévue. Respecter les indications présentes sur l'appareil.
- Toujours insérer les piles correctement, en prêtant attention aux polarités (+ et -) marquées sur la pile et le matériel.
- Remplacer toutes les piles d'un ensemble en même temps.
- Ne pas court-circuiter les piles.
- Ne pas charger les piles.
- Ne pas forcer la décharge des piles.
- Stocker les piles dans des lieux bien aérés, au sec et à température modérée.



INSTALLATION

- Déballez et vérifiez soigneusement qu'il n'y a pas de dégâts de transport avant d'utiliser l'appareil. Ne mettez jamais un appareil endommagé en service.
- Cet appareil doit être installé avec des crochets solides et de dimension adéquate au poids supporté. L'appareil doit être vissé aux crochets et serré convenablement afin d'éviter toute chute due aux vibrations. Vérifier également que la structure (ou point d'accroche) peut supporter au moins 10X le poids de l'appareil accroché. L'appareil doit être installé par une personne qualifiée et doit être placé hors de portée du public. Il est nécessaire d'utiliser un système d'accroche secondaire (élingue de sécurité) homologué pour le poids de l'appareil.
- Cet appareil est destiné à une utilisation en intérieur uniquement. Utilisez-le uniquement dans un endroit sec. Exposer l'appareil à la pluie ou à l'humidité risquerait de provoquer un choc électrique ou un incendie.
- Ne placez pas l'appareil, les enceintes ou tout autre objet sur le cordon d'alimentation et assurez-vous qu'il ne soit pas pincé.
- Pour une protection adaptée contre les électrisations, l'appareil doit être raccordé à la terre (masse). Le circuit électrique d'alimentation doit être équipé d'un fusible ou d'un disjoncteur, et d'un dispositif de protection différentiel.
- Le trépied du STAGEBAR-II doit être installé à même le sol sur une surface stable et plane. Un montage incorrect ou l'utilisation d'équipements de fixation inadaptés peut entraîner une installation instable et dangereuse pouvant provoquer des blessures.
- Avis concernant la déconnexion de l'alimentation : Pour débrancher le périphérique de la source d'alimentation, la fiche d'alimentation doit être débranchée de la prise de courant. Pour cette raison, l'appareil doit être placé dans une position permettant un accès constant et sans obstruction à la prise de courant. Ainsi, en cas d'urgence, vous pouvez débrancher immédiatement la fiche d'alimentation.
- L'unité ne doit être installée que dans un endroit bien ventilé. Assurez-vous qu'aucune fente de ventilation n'est obstruée. Afin de garantir une ventilation adéquate, laissez un espace d'air libre d'au moins 20 cm autour des côtés et du dessus de l'appareil.
- Pour réduire le risque d'étranglement, le câblage souple raccordé à ce luminaire doit être fixé efficacement au mur si le câblage se situe dans le volume d'accessibilité au toucher.

UTILISATION

- Cet appareil ne doit pas être utilisé par des personnes (y compris des enfants) ayant des capacités physiques, physiologiques ou intellectuelles limitées ou par un manque d'expérience et / ou de connaissances, à moins d'être surveillés par une personne responsable de leur sécurité ou de recevoir des instructions de cette personne en ce qui concerne le fonctionnement de l'appareil.
- Ne laissez jamais cet appareil en marche sans surveillance. En cas de problèmes de fonctionnement, arrêtez immédiatement d'utiliser l'appareil. Ne pas essayer de le réparer soi-même. Contactez votre revendeur ou faites appel à un réparateur spécialisé et agréé. Il n'y a aucune pièce remplaçable par l'utilisateur.
- NE JAMAIS utiliser l'appareil dans les conditions suivantes :
 - > Dans des endroits soumis à des vibrations ou des bosses,
 - > Dans des endroits où la température ambiante (ta) est supérieure à 45 ° C ou inférieure à 2 ° C.
 - > Dans les endroits exposés à une sécheresse excessive ou à une humidité excessive (conditions idéales : entre 35% et 80%).
- N'utilisez jamais l'appareil à proximité de flammes, de matières inflammables, explosives ou de surfaces chaudes. Sinon, vous courez le risque de provoquer un incendie. L'extérieur de l'appareil peut devenir très chaud. Il est important d'éviter tout contact avec l'appareil en fonctionnement et au moins 10 minutes après son utilisation.
- Il est important d'utiliser le câble d'alimentation secteur fourni (câble avec terre).
- Avant de mettre en marche, assurez-vous que la tension et la fréquence de l'alimentation correspondent aux exigences de l'alimentation de l'appareil, comme indiqué dans ce manuel.
- Ne jamais couper ou manipuler le cordon d'alimentation ou la fiche. Si un cordon d'alimentation est fourni avec un fil de terre, cela est obligatoire pour garantir un fonctionnement en toute sécurité ! Risque de choc électrique mortel !
- Tenez toujours le cordon d'alimentation par la fiche. Ne tirez pas sur le cordon lui-même et ne touchez jamais le cordon d'alimentation avec les mains mouillées car cela pourrait provoquer un court-circuit ou un choc électrique.
- Ne pas brancher cet appareil sur un bloc de puissance variable type « Dimmer pack ».
- NE laissez PAS de liquides ou d'objets pénétrer dans l'appareil. En cas de déversement de liquide sur l'appareil, DÉBRANCHEZ immédiatement l'alimentation électrique de l'appareil et contactez le service après-vente.
- Vous devez vous assurer que le cordon d'alimentation ne soit jamais mouillé pendant le fonctionnement. Avant un orage et / ou un orage avec un risque de foudre, débranchez l'appareil du secteur.
- Vous ne devez en aucun cas ouvrir le boîtier de l'appareil. Si vous le faites, votre sécurité ne sera pas assurée. Il n'y a aucune composante opérationnelle à l'intérieur, seulement des tensions dangereuses qui peuvent vous donner un choc mortel !

MAINTENANCE / ENTRETIEN

- N'essayez jamais de démonter, réparer ou modifier l'appareil par vous-même. Sinon, la garantie devient nulle. Les réparations effectuées par des personnes non qualifiées peuvent entraîner des dommages ou un dysfonctionnement. Veuillez contacter le centre d'assistance technique agréé le plus proche. La source lumineuse contenue dans ce luminaire ne doit être remplacée que par le fabricant ou son agent de maintenance ou une personne de qualification équivalente.
- Les écrans, les lentilles ou les filtres à ultraviolet doivent être remplacés s'ils sont visiblement endommagés à un point compromettant leur efficacité, par exemple par des fêlures ou des rayures profondes.
- La lampe doit être remplacée si elle a été endommagée ou déformée par la chaleur. Déconnectez l'appareil du secteur avant tout entretien ou maintenance.
- Si le câble ou le cordon extérieur souple de ce luminaire est endommagé, il doit être remplacé par un câble ou un cordon spécial provenant exclusivement du fabricant ou de son agent de maintenance.
- Ne plongez jamais l'appareil dans de l'eau ou dans tout autre liquide. Essayez-le uniquement avec un chiffon légèrement humide.
- ATTENTION : Utiliser un fusible de rechange de même type et calibre.

MISE EN SERVICE

ALIMENTATION

Utilisez le cordon d'alimentation fourni dans l'emballage. Vérifiez que la tension secteur correspond aux informations indiquées sur le produit.

CARACTÉRISTIQUES DU CÂBLE D'ALIMENTATION

CABLE (EU)	CABLE (US)	BROCHE	INTERNATIONAL
Marron	Noir	Phase	L
Bleu clair	Blanc	Neutre	N
Jaune/Vert	Jaune/Vert	Terre	

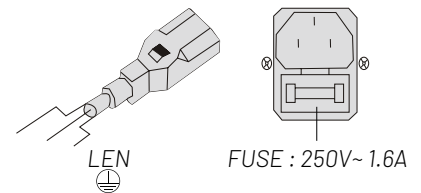

CONNEXION DMX

La connexion DMX de votre appareil à votre console doit être effectuée avec un câble blindé de bonne qualité. Un câble DMX doit être certifié 110 Ohms.

SORTIE DMX

Prises de montage XLR (vue arrière)



ENTRÉE DMX

Prises de montage XLR (vue arrière)

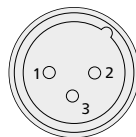

1 • Shield
2 • Shield (-)
3 • Shield (+)

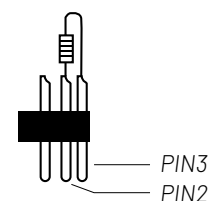

En utilisation professionnelle, la norme DMX512 impose la présence d'un «bouchon DMX» sur le dernier appareil DMX de la chaîne afin de finaliser correctement la boucle de signal. Ce bouchon est constitué d'une résistance de 120 ohms placée entre la broche 2 et la broche 3 du connecteur XLR.

ACCROCHE

L'appareil doit être installé par une personne qualifiée et doit être placée hors de portée du public. Cet appareil **ALGAM LIGHTING** doit être installé avec des crochets solides et de dimensions adéquate au poids supporté. L'appareil doit être vissé aux crochets et serré convenablement. L'accroche de l'appareil doit être sécurisé par une élingue de sécurité. La structure doit pouvoir supporter au moins 10 fois le poids de l'appareil accroché.

MENU ET COMMANDES

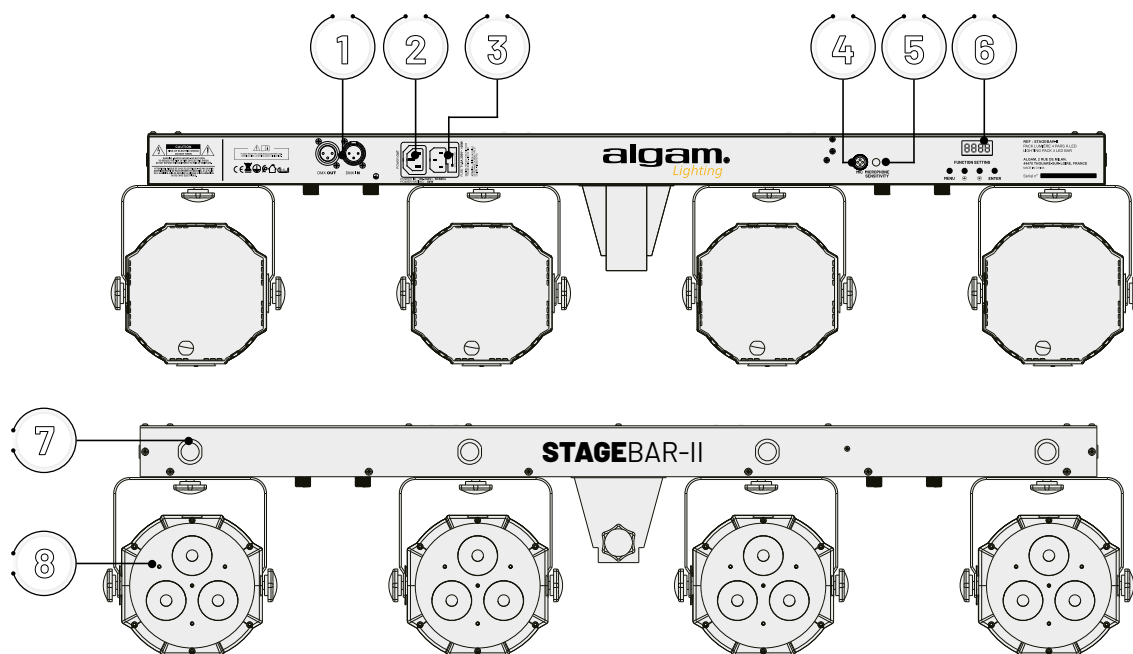

FONCTION	DESCRIPTION	
1	DMX input/output	Connecteur entrée/sortie DMX XLR 3 broches
2	Alimentation OUT	Pour alimenter une autre STAGEBAR-II
3	Alimentation IN	Entrée alimentation secteur avec fusible de protection
4	Microphone	Pour la détection audio
5	Potentiomètre	Ajuste la sensibilité du microphone
6	Afficheur LED	Affiche les menus et fonctions
7	Stroboscopes	4 x LED blanches de 1W pour l'effet stroboscope
8	Projecteurs PAR	12 x LED Tri (3en1) de 9W

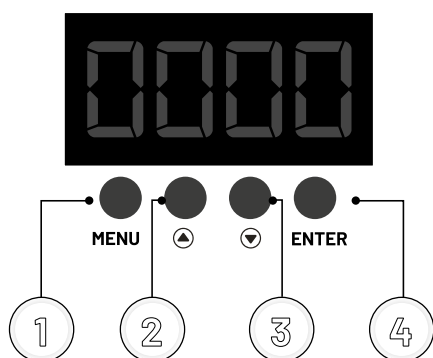

FONCTION	DESCRIPTION	
1	MENU	Sélection des modes et retour au menu précédent
2	▲	Incrémente la valeur et navigation dans les menus
3	▼	Décrompte la valeur et navigation dans les menus
4	ENTER	Validation des commandes

1- Appuyez sur ENTER pour valider tous vos choix.

2- Gardez la touche ▲ enfoncée, et connectez le cordon d'alimentation pour restaurer les réglages usine.



MENU	AFFICHEUR	FONCTION
Aut	AutP : AP0 1-AP08	Programmes automatiques PARS LED
	AutF : AF0 1-AF 10	Programmes automatiques FLASH STROBE
	AutN : AN0 1-AN03	Programmes automatiques mixés et aléatoires
	5.01 - 5.99	Réglage de vitesse de défilement des programmes auto
Sou	SouP : SP0 1-SP08	Programmes automatiques PARS LED en mode musical
	SouF : SF0 1-SF 10	Programmes automatiques FLASH STROBE en mode musical
	SouN : SN0 1-SN03	Programmes automatiques mixés et aléatoires en mode musical
CoL	CoLo	Réglage couleurs statiques
	R000-255	Dimmer rouge : 0-100%
	G000-255	Dimmer vert : 0-100%
	B000-255	Dimmer bleu : 0-100%
	5.00-5.99	Effet STROBE : 00 = full ON, 01 à 99 = vitesse des flashes
dmH	dm01	Clignote si absence de signal DMX
	03/05/24Ch	Sélection du nombre de canaux DMX
	dm01-d512	Adressage DMX
SYS	U-En	Télécommande : ON/OFF
	TEST	Programme de test de vieillissement et de test de la carte principale
	rEST	Restauration des réglages usine
	SOBL : BLOF/BLOH	"OF" signifie que les lumières sont toujours allumées lorsqu'il n'y a pas de son. "OH" signifie que les lumières sont éteintes lorsqu'il n'y a pas de son.

PÉDALIER SANS FIL

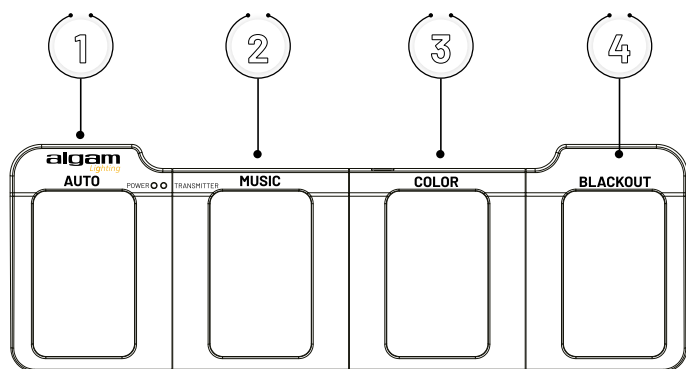

FONCTION	DESCRIPTION
1 AUTO	Active le mode AUTO (Automatique)
2 MUSIC	Active le mode MUSIC (mode AUTO avec détection musicale)
3 COLOR	Sélection de couleurs statiques
4 BLACKOUT	Effets lumineux ON/OFF

Le pédalier ne fonctionne pas en mode DMX ni en mode SLAVE (Esclave)



PROTOCOLES DMX

3 CANAUX

CANAL	VALEUR	DESCRIPTION
CH1	000 - 009	Blackout
	010 - 050	Programmes automatiques PARS LED
	051 - 090	Programmes automatiques FLASH STROBE
	091 - 130	Programmes automatiques mixés et aléatoires
	131 - 170	Programmes automatiques PARS LED en mode musical
	171 - 210	Programmes automatiques FLASH STROBE en mode musical
	211 - 255	Programmes automatiques mixés et aléatoires en mode musical

CANAL	FONCTION	VALEUR	DESCRIPTION
CH2	Programmes automatiques PARS LED	000 - 032	Programme PARS LED 01
		033 - 064	Programme PARS LED 02
		065 - 096	Programme PARS LED 03
		097 - 128	Programme PARS LED 04
		129 - 160	Programme PARS LED 05
		161 - 192	Programme PARS LED 06
		193 - 224	Programme PARS LED 07
		225 - 255	Programme PARS LED 08
	Programmes automatiques FLASH STROBE	000 - 024	Programme FLASH STROBE 01
		025 - 049	Programme FLASH STROBE 02
		050 - 074	Programme FLASH STROBE 03
		075 - 099	Programme FLASH STROBE 04
		100 - 124	Programme FLASH STROBE 05
		125 - 149	Programme FLASH STROBE 06
		150 - 174	Programme FLASH STROBE 07
		175 - 199	Programme FLASH STROBE 08
		200 - 224	Programme FLASH STROBE 09
		225 - 255	Programme FLASH STROBE 10
	Programmes automatiques mixés et aléatoires	000 - 099	Programme mixés et aléatoires 01
		100 - 199	Programme mixés et aléatoires 02
		200 - 255	Programme mixés et aléatoires 03
	Programmes automatiques PARS LED en mode musical	000 - 032	Programme PARS LED 01 en mode musical
		033 - 064	Programme PARS LED 02 en mode musical
		065 - 096	Programme PARS LED 03 en mode musical
		097 - 128	Programme PARS LED 04 en mode musical
		129 - 160	Programme PARS LED 05 en mode musical
		161 - 192	Programme PARS LED 06 en mode musical
		193 - 224	Programme PARS LED 07 en mode musical
		225 - 255	Programme PARS LED 08 en mode musical

PROTOCOLES DMX

3 CANAUX

CANAL	FONCTION	VALEUR	DESCRIPTION
		000 - 024	Programme FLASH STROBE 01 en mode musical
		025 - 049	Programme FLASH STROBE 02 en mode musical
		050 - 074	Programme FLASH STROBE 03 en mode musical
		075 - 099	Programme FLASH STROBE 04 en mode musical
	Programmes automatiques FLASH STROBE en mode musical	100 - 124	Programme FLASH STROBE 05 en mode musical
		125 - 149	Programme FLASH STROBE 06 en mode musical
		150 - 174	Programme FLASH STROBE 07 en mode musical
		175 - 199	Programme FLASH STROBE 08 en mode musical
		200 - 224	Programme FLASH STROBE 09 en mode musical
		225 - 255	Programme FLASH STROBE 10 en mode musical
	Programmes automatiques mixés et aléatoires en mode musical	000 - 099	Programme mixés et aléatoires 01 en mode musical
		100 - 199	Programme mixés et aléatoires 02 en mode musical
		200 - 255	Programme mixés et aléatoires 03 en mode musical

CANAL	VALEUR	DESCRIPTION
CH3	000 - 255	Réglage de vitesse de défilement des programmes auto

5 CANAUX

CANAL	VALEUR	DESCRIPTION
CH1	000 - 255	Dimmer Rouge
CH2	000 - 255	Dimmer Vert
CH3	000 - 255	Dimmer Bleu
	000 - 191	Dimmer Général
CH4	192 - 200	PAR en mode musical
	201 - 249	Réglage de la vitesse du Flash
	250 - 255	Tout allumé
CH5	000 - 255	Flash Strobe en mode musical

PROTOCOLES DMX

24 CANAUX

CANAL	VALEUR	DESCRIPTION
CH1	000 - 255	Dimmer Rouge
CH2	000 - 255	Dimmer Vert
CH3	000 - 255	Dimmer Bleu
CH4	000 - 255	Dimmer Général
CH5	000 - 255	Réglage de la vitesse du Flash (lent à rapide)
CH6	000 - 255	Dimmer Rouge
CH7	000 - 255	Dimmer Vert
CH8	000 - 255	Dimmer Bleu
CH9	000 - 255	Dimmer Général
CH10	000 - 255	Réglage de la vitesse du Flash (lent à rapide)
CH11	000 - 255	Dimmer Rouge
CH12	000 - 255	Dimmer Vert
CH13	000 - 255	Dimmer Bleu
CH14	000 - 255	Dimmer Général
CH15	000 - 255	Réglage de la vitesse du Flash (lent à rapide)
CH16	000 - 255	Dimmer Rouge
CH17	000 - 255	Dimmer Vert
CH18	000 - 255	Dimmer Bleu
CH19	000 - 255	Dimmer Général
CH20	000 - 255	Réglage de la vitesse du Flash (lent à rapide)
CH21	000 - 255	Réglage de la vitesse du Flash de la première LED
CH22	000 - 255	Réglage de la vitesse du Flash de la deuxième LED
CH23	000 - 255	Réglage de la vitesse du Flash de la troisième LED
CH24	000 - 255	Réglage de la vitesse du Flash de la quatrième LED

CARACTÉRISTIQUES TECHNIQUES

Dimensions	1032 x 71 x 235mm
Poids	11.62kg
Puissance	84W
Projecteurs PAR	12 x LED Tri (3en1) de 9W
Angle des faisceaux	15°
Couleurs LEDs	R : 650nm/100lm - G : 520nm/160lm - B : 462nm /50lm
Stroboscopes	4 x LED blanches de 1W
Nb canaux DMX	3, 5, 24 canaux
Accessoires	Stand, pédalier sans fil, sacoche de transport
Alimentation puissance maximum	20 pièces à 240V~, alimentés en cascade
Alimentation	Alimentation à découpage - 100-240V~, 50/60Hz
Fusible	T 1.6A - 250V~
Pied	1,5m - 2,5m (ajustable)

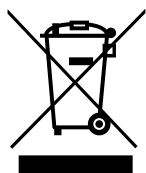

Applicable dans l'Union Européenne et les autres pays européens pratiquant le tri des déchets. La présence de ce symbole sur le produit ou sur la documentation correspondante indique qu'en fin de vie, le produit ne doit pas être jeté avec les déchets normaux, afin d'éviter tout dommage à l'environnement ou aux personnes consécutive à une élimination non contrôlée des déchets.

Séparez-le des autres types de déchets et recyclez-le, afin de promouvoir la réutilisation durable des ressources naturelles. Nous conseillons aux utilisateurs non professionnels de contacter le revendeur chez qui ils ont acheté le produit, ou un représentant gouvernemental local, pour plus de détails sur le lieu de collecte et la façon de recycler cet appareil dans le meilleur respect de l'environnement possible..

Nous invitons les utilisateurs professionnels à contacter leur fournisseur et à vérifier les termes et conditions de leur contrat d'achat.



Ce produit Algam Lighting est conforme aux certifications européennes en vigueur ainsi qu'aux directives européennes suivantes :

RED Directive 2014/53/EU

RoHS 2 Directive 2011/65/EU

La DECLARATION UE DE CONFORMITE est disponible sur demande à l'adresse suivante : contact@algam.net

SAFETY INSTRUCTIONS	14
INSTALLATION	
USAGE	
MAINTENANCE / SERVICE	
PRODUCT INSTALLATION	16
POWER SUPPLY	
DMX CONNECTION	
RIGGING	16
OPERATION INSTRUCTIONS	17
MENU OPERATING INSTRUCTIONS	18
FOOTSWITCH OPERATION INSTRUCTIONS	18
DMX PROTOCOL	19
3 CHANNELS	
5 CHANNELS	
24 CHANNELS	
SPECIFICATIONS	22



Thank you for choosing one of our Algam Lighting products. Please read this user's manual carefully and follow the instructions to avoid danger or damage to the unit due to mishandling. Keep this user's guide for future reference.

For the latest documentation and other information about this and all Algam Lighting products, please visit the Algam Lighting website at www.algam-lighting.com.

Comments or suggestions regarding this document may be e-mailed to algam-lighting@algam.net.



SAFETY INSTRUCTIONS

The symbols shown above are internationally accepted symbols to warn of potential hazards related to the use of electrical dangers associated with the use of electrical equipment. If any of these symbols are present on your device, please read the following instructions:



ATTENTION !

Before using your equipment, we recommend that you read all the instructions in this manual.



ATTENTION !

This device produces an intense and powerful light. Risk to the eyes. Do not look directly into the beam.



DANGER !

Hazardous voltage, risk of electric shock. Do not open the product. To reduce the risk of electric shock do not expose this equipment to rain or moisture.



ATTENTION !

Risk of burns. The exterior of the unit can become very hot. Do not touch within 10 minutes of use.



ATTENTION !

Fire hazard. Keep all combustible and flammable materials away from the materials away from the unit during operation.



DANGER !

Safety hazard. This appliance presents a significant risk of injury. Follow the safety instructions.

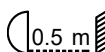

Place the unit at least 50cm away from flammable materials and walls.

CELL BATTERIES

This product contains alkaline batteries. **KEEP OUT OF REACH OF CHILDREN.**

USAGE

- Always select the correct battery size and type for the intended use. Follow the instructions on the device.
- Always insert batteries correctly, paying polarities (+ and -) marked on the battery and the equipment.
- Replace all batteries in a set at the same time.
- Do not short-circuit batteries.
- Do not charge batteries.
- Do not force discharge.
- Store batteries in a well-ventilated, dry place at a moderate temperature.



INSTALLATION

- Unpack and check carefully for transport damage before using the product. Never put a damaged product into operation.
- This product must be installed with strong hooks of adequate size for the weight carried. The product must be screwed to the hooks and tightened properly to prevent it from falling due to vibrations. Also check that the structure (or hanging point) can support at least 10X the weight of the hanging unit. The device must be installed by a qualified person and must be placed out of reach of the public. It is necessary to use a secondary hanging system (safety sling) approved for the weight of the device.
- This unit is intended for indoor use only. Exposing the unit to rain or moisture may result in electric shock or fire.
- Do not place the unit, speakers or any other object on top of the power cord and make sure it is not pinched.
- For proper protection against electric shock, the unit must be connected to earth (ground). The electrical supply circuit must be equipped with a fuse or circuit breaker and a differential protection device.
- The FLORIDA-BAR II tripod must be installed flush with the ground on a stable, level surface.
- Incorrect mounting or the use of unsuitable fastening equipment can result in an unstable and dangerous installation.
- Power Disconnection Notice: To disconnect the device from the power source, the power plug must be removed from the power outlet. For this reason, the device must be placed in a position that allows constant, unobstructed access to the power outlet. This way, in case of an emergency, you can disconnect the power plug immediately.
- The unit should only be installed in a well ventilated area. Make sure that no ventilation slots are blocked. To ensure adequate ventilation, leave at least 20 cm of free air space around the sides and top of the unit.
- To reduce the risk of strangulation the flexible wiring connected to this luminaire shall be effectively fixed to the wall if the wiring is within arm's reach.

USAGE

- This appliance must not be used by persons (including children) with limited physical, physiological or mental capabilities or lack of experience and/or knowledge, unless they are supervised by a person responsible for their safety or are instructed by that person in the operation of the appliance.
- Never leave this equipment unattended.
- If you experience any problems with the unit, stop using it immediately. Do not attempt to repair it yourself. Contact your dealer or an authorized service center. There are no user replaceable parts.
- NEVER use the unit under the following conditions:
 - > In areas subject to vibration or bumps,
 - > In places where the ambient temperature is above 45 ° C or below 2 ° C.
 - > In areas exposed to excessive dryness or humidity (ideal conditions: between 35% and 80%).
- Never use the unit near flames, flammable or explosive materials or hot surfaces. Doing so may cause a fire.
- The exterior of the unit can become very hot. It is important to avoid contact with the unit during operation and for at least 10 minutes after use.
- It is important to use the supplied power cable (grounded cable).
- Before turning on the power, make sure that the voltage and frequency of the power supply match the power requirements of the unit, as described in this manual.
- Never cut or tamper with the power cord or plug. If a power cord is provided with a ground wire, it is required for safe operation! Risk of fatal electric shock!
- Always hold the power cord by the plug. Do not pull on the cord itself and never touch the power cord with wet hands as this may cause a short circuit or electric shock.
- Do not connect this device to a dimmer pack
- DO NOT allow liquids or objects to enter the unit. If liquid is spilled on the unit, immediately UNPLUG the power supply to the unit and contact customer service.
- You must ensure that the power cord never gets wet during operation. Before a thunderstorm and/or a lightning storm, unplug the unit from the mains.
- Under no circumstances should you open the housing of the device. If you do, your safety will not be assured. There are no operational components inside, only dangerous voltages that can give you a fatal shock!

MAINTENANCE / SERVICE

- Never attempt to disassemble, repair or modify the unit yourself. Otherwise, the warranty becomes void. Repairs by unqualified persons may result in damage or malfunction. Please contact the nearest authorized service center. The light source contained in this fixture should only be replaced by the manufacturer or its service agent or a person of equivalent qualification.
- Screens, lenses or UV filters should be replaced if they are visibly damaged to an extent that compromises their effectiveness, such as by deep cracks or scratches.
- The lamp should be replaced if it has been damaged or deformed by heat.
- Disconnect the unit from the mains before servicing. If the cable or flexible outer cord of this fixture is damaged, it must be replaced with a special cable or cord from the manufacturer or its service agent only.
- Never immerse the unit in water or any other liquid. Wipe only with a slightly damp cloth.
- CAUTION : To reduce the risk of fire replace fuse with same type and rating.

PRODUCT INSTALLATION

POWER SUPPLY

Use the power cord provided in the package. Check that the mains voltage matches the information indicated on the product.

Cable spec.

CABLE (EU)	CABLE (US)	PIN	INTERNATIONAL
Brown	Black	Live	L
Light Blue	White	Neutral	N
Yellow/Green	Yellow/Green	Earth	

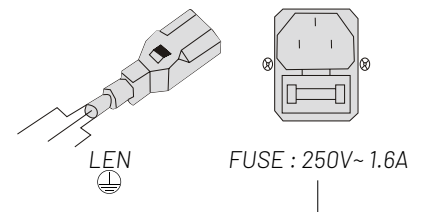

DMX CONNECTION

The DMX connection between your device and your console must be made using a good quality shielded cable. A DMX cable must be certified 110 ohms.

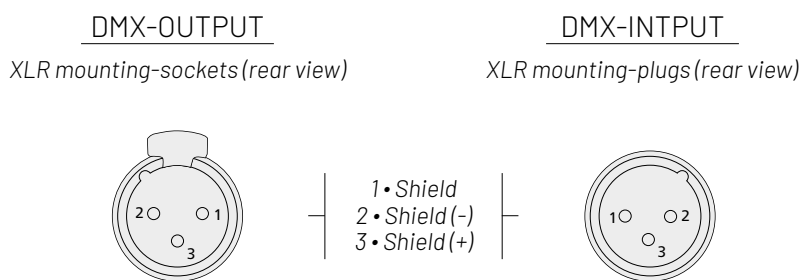

When using standard DMX512 control signal, the last device's output interface must be connected to a DMX plug. This plug is putting a 120 ohm resistance between "canon" plug's 2 pin and 3 pin. Showing as below pic. Sticking this plug into the last device's signal output interface, it will avoid the interference during the process of signal transmission.

RIGGING

Attention! The installation must be carried out by qualified service personal only. Improper installation can result in serious injuries and /or damage to property. Overhead rigging required extensive experience! Working load limits should be respected, Certified installation materials should be used, the installed device should be inspected regularly for safety.

MENU OPERATING INSTRUCTIONS

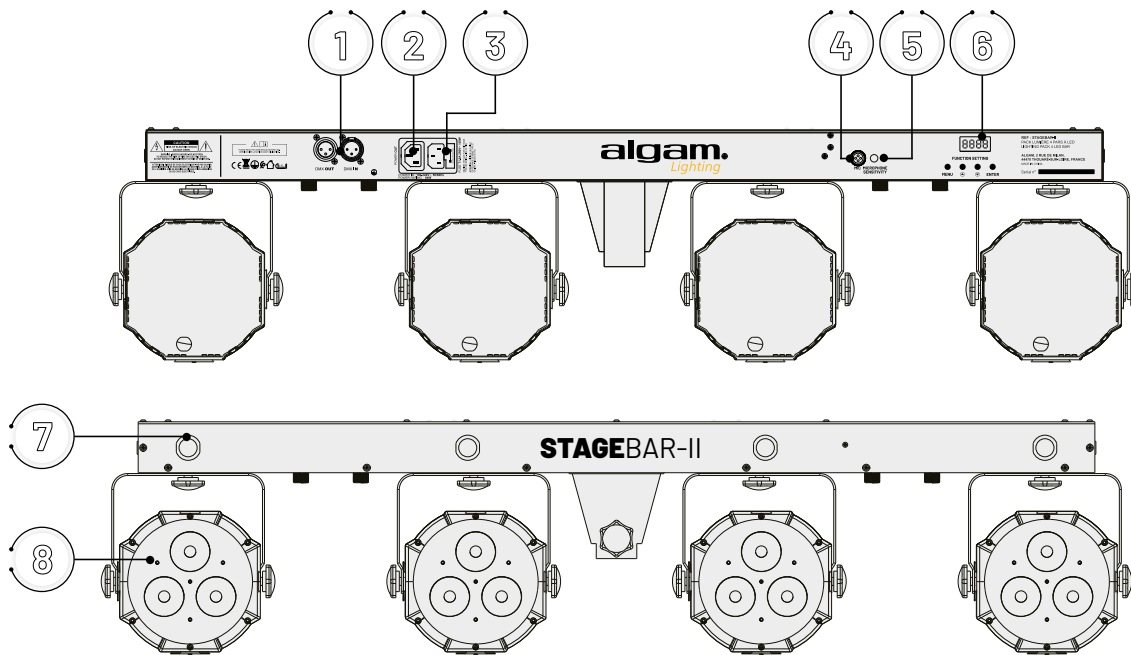

FUNCTION	DESCRIPTION	
1	DMX input/output	3PIN male/female XLR interface, for DMX communication
2	Power connection	Power output connect with next light
3	Power input	Power input socket, built-in protective tube and spare tube
4	Microphone	Receiving the audio signal through a microphone, and positive response to the intensity by the potentiometer
5	Potentiometer	To adjust the sound activated sensitivity
6	LCD control interface	Various mode setting operations of the machine
7	LED strobe lights	4 x 1W white LED strobe lights
8	LED PAR lights	12xTri-9W

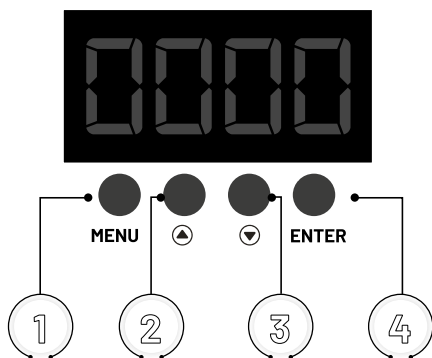

FUNCTION	DESCRIPTION	
1	MENU	To go forward in the selected functions or go back the last layer menu
2	▲	To go forward in the selected functions or increase parameter
3	▼	To go backward in the selected functions or reduce parameters
4	ENTER	To go into the next layer menu

- 1- Press ENTER to save any operation, or will return to last menu in 10 seconds.
 2- Touch Menu ▲, and power on to restore factory setting.



MENU	LED DISPLAY	FUNCTION
Aut	AutP : AP0 1-AP08	PAR light auto mode
	AutF : AF0 1-AF 10	Flash light auto mode
	Aut : A 0 1-A 03	Mix auto mode
	5.0 1 - 5.99	Effect speed adjustment : 0 1 is the slowest, 99 is the fastest.
Sou	SouP : SP0 1-SP08	PAR light sound mode
	SouF : SF0 1-SF 10	Flash light sound mode
	Sou : S 0 1-S 03	Mix sound mode
Col	Colo	Color manual adjustment
	R000-255	Red Linear Dimming, 0-100%
	G000-255	Green Linear Dimming, 0-100%
	B000-255	Blue Linear Dimming, 0-100%
	5.000-5.099	Strobe speed adjustment. 000:all on, 00 1 is slowest , 099 is the fastest
dnh	d00 1	Signal reception mode (the worlds will strobe if there's ni signal)
	03/05/24Ch	DMX channel selecting
	d00 1-d5 12	Channel address setting
SYS	U-En	Remote control:ON/OFF
	TEST	Aging testing and main board testing program
	r-EST	Restore the factory initial setup
	SOBL : BLOF/BLON	"OF" means lights always on when it is with no sound. "ON" means lights would be off when it is with no sound

FOOTSWITCH OPERATION INSTRUCTION

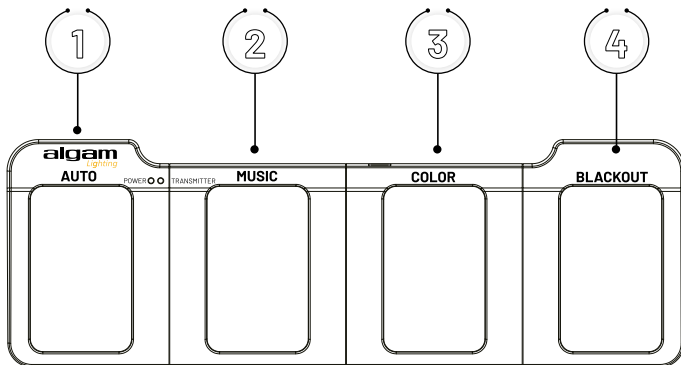

FUNCTION	DESCRIPTION
1 AUTO	Press AUTO to activate the auto program controls. When working, all the lights will begin in auto mode.
2 MUSIC	Press MUSIC to activate the sound program controls. When working, all the lights will begin in sound mode.
3 COLOR	Color setting : R-G-RG-B-RB-GB-RGB
4 BLACKOUT	Light on/Light off

All the operations from the footswitch is invalid to the DMX mode and the SLAVE mode.



DMX PROTOCOL

3 CHANNELS

CHANNEL	VALUE	DESCRIPTION
CH1	000 - 009	Blackout
	010 - 050	Auto PAR show
	051 - 090	Auto LED FLASH show
	091 - 130	MIX auto show
	131 - 170	Sound PAR show
	171 - 210	Sound LED FLASH show
	211 - 255	MIX sound show

CHANNEL	FUNCTION	VALUE	DESCRIPTION
CH2	Auto PAR show	000 - 032	Auto PAR 01
		033 - 064	Auto PAR 02
		065 - 096	Auto PAR 03
		097 - 128	Auto PAR 04
		129 - 160	Auto PAR 05
		161 - 192	Auto PAR 06
		193 - 224	Auto PAR 07
		225 - 255	Auto PAR 08
	Auto LED FLASH show	000 - 024	Auto LED 01
		025 - 049	Auto LED 02
		050 - 074	Auto LED 03
		075 - 099	Auto LED 04
		100 - 124	Auto LED 05
		125 - 149	Auto LED 06
		150 - 174	Auto LED 07
		175 - 199	Auto LED 08
		200 - 224	Auto LED 09
		225 - 255	Auto LED 10
	MIX auto show	000 - 099	MIX auto 01
		100 - 199	MIX auto 02
		200 - 255	MIX auto 03
	Sound PAR show	000 - 032	Sound PAR 01
		033 - 064	Sound PAR 02
		065 - 096	Sound PAR 03
		097 - 128	Sound PAR 04
		129 - 160	Sound PAR 05
		161 - 192	Sound PAR 06
		193 - 224	Sound PAR 07
		225 - 255	Sound PAR 08

DMX PROTOCOL

3 CHANNELS

CHANNEL	FUNCTION	VALUE	DESCRIPTION
CH2	Sound LED FLASH show	000 - 024	Sound LED 01
		025 - 049	Sound LED 02
		050 - 074	Sound LED 03
		075 - 099	Sound LED 04
		100 - 124	Sound LED 05
		125 - 149	Sound LED 06
		150 - 174	Sound LED 07
		175 - 199	Sound LED 08
		200 - 224	Sound LED 09
		225 - 255	Sound LED 10
	MIX sound show	000 - 099	MIX sound 01
		100 - 199	MIX sound 02
		200 - 255	MIX sound 03

CHANNEL	VALUE	DESCRIPTION
CH3	000 - 255	Program speed setting

5 CHANNELS

CHANNEL	VALUE	DESCRIPTION
CH1	000 - 255	Par light Red dimmer
CH2	000 - 255	Par light Green dimmer
CH3	000 - 255	Par light Blue dimmer
CH4	000 - 191	Total dimmer
	192 - 200	Par light Sound mode
	201 - 249	Par light strobe speed, from slow to fast
	250 - 255	All on
CH5	000 - 255	LED flash, from slow to fast

DMX PROTOCOL

24 CHANNELS

CHANNEL	VALUE	DESCRIPTION
CH1	000 - 255	Red dimmer
CH2	000 - 255	Green dimmer
CH3	000 - 255	Blue dimmer
CH4	000 - 255	Total dimmer
CH5	000 - 255	Strobe speed,from slow to fast
CH6	000 - 255	Red dimmer
CH7	000 - 255	Green dimmer
CH8	000 - 255	Blue dimmer
CH9	000 - 255	Total dimmer
CH10	000 - 255	Strobe speed,from slow to fast
CH11	000 - 255	Red dimmer
CH12	000 - 255	Green dimmer
CH13	000 - 255	Blue dimmer
CH14	000 - 255	Total dimmer
CH15	000 - 255	Strobe speed,from slow to fast
CH16	000 - 255	Red dimmer
CH17	000 - 255	Green dimmer
CH18	000 - 255	Blue dimmer
CH19	000 - 255	Total dimmer
CH20	000 - 255	Strobe speed,from slow to fast
CH21	000 - 255	Flash Speed of 1 st LED
CH22	000 - 255	Flash Speed of 2 nd LED
CH23	000 - 255	Flash Speed of 3 rd LED
CH24	000 - 255	Flash Speed of 4 th LED

SPECIFICATIONS

Dimensions	1032 x 71 x 235mm
Weight	11.62kg
Power	84W
PAR LED	12 x Tri-9W
Beam angle	15°
LED	R : 650nm/100lm - G : 520nm/160lm - B : 462nm /50lm
Strobe LED	W-4 x 1W
DMX channels	3, 5, 24 channels
Spare parts	T-Bar, stand, carrying bag, wireless footswitch, standing foot
Power linking	20 pcs 240V~, 10 pcs 110V~
AC power	Switching power supply - 100-240V~ , 50/60Hz
Fuse	T 1.6A - 250V~
Stand	1,5m - 2,5m (adjustable)



This product is subject to the European Waste Electrical and Electronic Equipment Directive (WEEE) in its currently valid version.

Do not dispose with your normal household waste.

Dispose of this device through an approved waste disposal arm or through your local waste facility. When discarding the device, comply with the rules and regulations that apply in your country. If in doubt, consult your local waste disposal facility.



This Algam Lighting product is compliant to all required UE certifications and conformed to following standard and UE directives:

RED Directive 2014/53/EU

RoHS 2 Directive 2011/65/EU

The UE DECLARATION OF CONFORMITY is available, if you need it, please just ask for it at : contact@algam.net

SICHERHEITSHINWEISE	24
INSTALLATION	
BENUTZUNG	
WARTUNG / SERVICE	
INBETRIEBNAHME	26
STROMVERSORGUNG	
DMX-VERBINDUNG	
RIGGING	27
BETRIEBSANLEITUNGEN	27
KABELLOSES PEDAL	29
DMX-PROTOKOLL	29
3 KANÄLE	
5 KANÄLE	
24 KANÄLE	
SPEZIFIKATIONEN	32



Vielen Dank, dass Sie sich für eines unserer Algam Lighting Produkte entschieden haben. Bitte lesen Sie diese Bedienungsanleitung sorgfältig durch und befolgen Sie die Anweisungen, um Gefahren oder Schäden am Gerät durch unsachgemäße Handhabung zu vermeiden. Bewahren Sie diese Bedienungsanleitung zum späteren Nachschlagen auf.

Die neuesten Unterlagen und weitere Informationen zu diesem und allen anderen Produkten von Algam Lighting finden Sie auf der Website von Algam Lighting unter www.algam-lighting.com.

Kommentare oder Vorschläge zu diesem Dokument können per E-Mail an algam-lighting@algam.net gesendet werden.



SICHERHEITSHINWEISE

Die unten gezeigten Symbole sind international anerkannte Symbole, die vor möglichen Gefahren im Zusammenhang mit der Verwendung elektrischer Geräte warnen. Wenn eines dieser Symbole auf Ihrem Gerät vorhanden ist, lesen Sie bitte die folgenden Anweisungen :



ACHTUNG !

Bevor Sie Ihr Gerät verwenden, empfehlen wir Ihnen, alle Anweisungen in diesem Handbuch zu lesen.



ACHTUNG !

Dieses Gerät erzeugt ein intensives und kraftvolles Licht. Gefahr für die Augen. Schauen Sie nicht direkt in den Strahl.



GEFAHR !

Hochspannung, Lebensgefahr durch elektrischen Schlag. Das Produkt nicht öffnen. Um das Risiko eines elektrischen Schlags zu reduzieren, dieses Gerät nicht Regen oder Feuchtigkeit aussetzen.



ACHTUNG !

Gefahr von Verbrennungen. Die äußere Oberfläche des Geräts kann sehr heiß werden. Berühren Sie sie nicht innerhalb von 10 Minuten nach Gebrauch.



ACHTUNG !

Brandgefahr. Halten Sie alle brennbaren Materialien während des Betriebs vom Gerät fern.



GEFAHR !

Sicherheitsgefahr. Dieses Gerät birgt ein erhebliches Verletzungsrisiko. Befolgen Sie die Sicherheitsanweisungen.

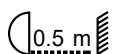

Platzieren Sie das Gerät mindestens 50 cm von brennbaren Materialien und Wänden entfernt.

BATTERIEN

Dieses Produkt enthält Alkalibatterien. **AUSSERHALB DER REICHWEITE VON KINDERN AUFBEWAHREN.**

BENUTZUNG

- Immer die richtige Größe und Art von Batterien wählen, die am besten für den vorgesehenen Gebrauch geeignet sind. Beachten Sie die Hinweise auf dem Gerät.
- Die Batterien immer richtig einsetzen und dabei auf die Polaritäten (+ und -) achten, die auf der Batterie und dem Gerät markiert sind.
- Alle Batterien gleichzeitig austauschen.
- Die Batterien nicht kurzschließen.
- Die Batterien nicht aufladen.
- Die Batterien nicht übermäßig entladen.
- Die Batterien an einem gut belüfteten Ort, trocken und bei mäßiger Temperatur lagern.



INSTALLATION

- Packen Sie das Gerät aus und überprüfen Sie sorgfältig, ob keine Transportschäden vorliegen, bevor Sie es in Betrieb nehmen. Verwenden Sie niemals ein beschädigtes Gerät.
- Dieses Gerät muss mit stabilen Haken installiert werden, die für das getragene Gewicht geeignet sind. Das Gerät muss an den Haken geschraubt und ordnungsgemäß festgezogen werden, um ein Herunterfallen aufgrund von Vibrationen zu vermeiden. Stellen Sie außerdem sicher, dass die Struktur (oder die Aufhängung) mindestens das 10-fache des Gewichts des aufgehängten Geräts tragen kann. Das Gerät muss von qualifiziertem Personal installiert und außerhalb der Reichweite der Öffentlichkeit platziert werden. Es ist erforderlich, ein zugelassenes Sekundäraufhängungssystem (Sicherheitsseil) für das Gewicht des Geräts zu verwenden.
- Dieses Gerät ist ausschließlich für den Innenbereich vorgesehen. Verwenden Sie es nur an einem trockenen Ort. Das Aussetzen des Geräts an Regen oder Feuchtigkeit kann einen elektrischen Schlag oder ein Feuer verursachen.
- Legen Sie das Gerät, die Lautsprecher oder andere Gegenstände nicht auf das Netzkabel und stellen Sie sicher, dass es nicht eingeklemmt ist.
- Zur angemessenen Schutz gegen Stromschläge muss das Gerät geerdet werden. Der Stromkreis des Netzanschlusses muss mit einer Sicherung oder einem Leitungsschutzschalter sowie einem Fehlerstromschutzschalter ausgestattet sein.
- Das Stativ des STAGEBAR-II muss auf einer stabilen und ebenen Fläche direkt auf dem Boden installiert werden. Eine falsche Montage oder die Verwendung ungeeigneter Befestigungsvorrichtungen kann zu einer instabilen und gefährlichen Installation führen, die Verletzungen verursachen kann.
- Hinweis zum Trennen der Stromversorgung: Um das Gerät von der Stromquelle zu trennen, muss der Netzstecker aus der Steckdose gezogen werden. Aus diesem Grund muss das Gerät in einer Position platziert werden, die einen konstanten und unbehinderten Zugang zur Steckdose ermöglicht. Auf diese Weise können Sie im Notfall den Netzstecker sofort ziehen.
- Das Gerät sollte nur an einem gut belüfteten Ort installiert werden. Stellen Sie sicher, dass keine Lüftungsschlitze blockiert sind. Um eine angemessene Belüftung zu gewährleisten, lassen Sie rundum und oben um das Gerät herum mindestens 20 cm freien Raum.
- Um das Risiko von Strangulation zu reduzieren, muss die an diese Leuchte angeschlossene flexible Verkabelung effektiv an der Wand befestigt werden, wenn sich die Verkabelung im berührbaren Bereich befindet.

BENUTZUNG

- Dieses Gerät darf nicht von Personen (einschließlich Kinder) mit eingeschränkten physischen, physiologischen oder intellektuellen Fähigkeiten oder mit mangelnder Erfahrung und/oder Kenntnissen verwendet werden, es sei denn, sie werden von einer für ihre Sicherheit verantwortlichen Person überwacht oder erhalten Anweisungen von dieser Person zur Bedienung des Geräts.
- Lassen Sie dieses Gerät niemals unbeaufsichtigt laufen. Bei Betriebsproblemen sofort den Betrieb des Geräts einstellen. Versuchen Sie nicht, das Gerät selbst zu reparieren. Wenden Sie sich an Ihren Händler oder an einen spezialisierten und autorisierten Reparatur. Es gibt keine vom Benutzer austauschbaren Teile.
- Verwenden Sie das Gerät NIEMALS unter den folgenden Bedingungen:
 - > In Bereichen, die Vibrationen oder Stößen ausgesetzt sind,
 - > An Orten, an denen die Umgebungstemperatur über 45 °C oder unter 2 °C liegt.
 - > In Bereichen, die übermäßiger Trockenheit oder Feuchtigkeit ausgesetzt sind (ideale Bedingungen: zwischen 35 % und 80 %).
- Verwenden Sie das Gerät niemals in der Nähe von Flammen, brennbaren, explosiven Materialien oder heißen Oberflächen. Andernfalls besteht Brandgefahr. Die Außenseite des Geräts kann sehr heiß werden. Es ist wichtig, jeglichen Kontakt mit dem Gerät während des Betriebs und mindestens 10 Minuten nach der Verwendung zu vermeiden. Verwenden Sie unbedingt das mitgelieferte Netzkabel (Kabel mit Erdung).
- Stellen Sie vor dem Einschalten sicher, dass die Spannung und Frequenz der Stromversorgung den Anforderungen des Geräts entsprechen, wie in diesem Handbuch angegeben.
- Schneiden oder manipulieren Sie niemals das Netzkabel oder den Stecker. Wenn ein Netzkabel mit einem Erdungsdraht geliefert wird, ist dies erforderlich, um einen sicheren Betrieb zu gewährleisten! Lebensgefahr durch Stromschlag!
- Halten Sie das Netzkabel immer am Stecker fest. Ziehen Sie niemals am Kabel selbst und berühren Sie niemals das Netzkabel mit nassen Händen, da dies zu einem Kurzschluss oder Stromschlag führen kann.
- Schließen Sie dieses Gerät niemals an ein Dimmerpack an.
- Lassen Sie keine Flüssigkeiten oder Gegenstände in das Gerät gelangen. Bei Verschütten von Flüssigkeit auf das Gerät das elektrische Netzteil sofort trennen und den Kundendienst kontaktieren.
- Sie müssen sicherstellen, dass das Netzkabel während des Betriebs niemals nass wird. Trennen Sie das Gerät vor einem Sturm oder einem Gewitter mit Blitzgefahr vom Stromnetz.
- Sie dürfen das Gehäuse des Geräts keinesfalls öffnen. Wenn Sie dies tun, ist Ihre Sicherheit nicht gewährleistet. Im Inneren befinden sich keine austauschbaren Teile, nur gefährliche Spannungen, die zu einem tödlichen Stromschlag führen können!

SICHERHEITSHINWEISE

WARTUNG / SERVICE

- Versuchen Sie niemals, das Gerät selbst zu zerlegen, zu reparieren oder zu modifizieren. Andernfalls erlischt die Garantie. Reparaturen durch unqualifizierte Personen können zu Schäden oder Funktionsstörungen führen. Bitte wenden Sie sich an das nächstgelegene autorisierte technische Servicezentrum. Die Lichtquelle in dieser Leuchte darf nur vom Hersteller oder seinem Wartungsdienst oder einer gleichwertig qualifizierten Person ausgetauscht werden.
- Bildschirme, Linsen oder UV-Filter müssen ersetzt werden, wenn sie sichtbar beschädigt sind und ihre Wirksamkeit beeinträchtigt ist, z. B. durch Risse oder tiefe Kratzer.
- Die Lampe muss ersetzt werden, wenn sie durch Hitze beschädigt oder verformt wurde. Trennen Sie das Gerät vor Wartungs- oder reparaturarbeiten vom Stromnetz.
- Wenn das Kabel oder der äußere flexible Kabelstrang dieser Leuchte beschädigt ist, muss er durch ein spezielles Kabel oder einen Kabelstrang ersetzt werden, das bzw. der ausschließlich vom Hersteller oder seinem Wartungsdienst stammt.
- Tauchen Sie das Gerät niemals in Wasser oder andere Flüssigkeiten. Wischen Sie es nur mit einem leicht feuchten Tuch ab.
- **ACHTUNG:** Verwenden Sie eine Sicherung gleichen Typs und gleicher Größe als Ersatz

INBETRIEBNAHME

STROMVERSORGUNG

Verwenden Sie das im Lieferumfang enthaltene Netzkabel. Überprüfen Sie, ob die Netzspannung den auf dem Produkt angegebenen Informationen entspricht.

Eigenschaften des Netzkabels

KABEL (EU)	KABEL (US)	BROSCHEN	INTERNATIONAL
Braun	schwarz	Phase	L
Hellblau	weiß	Neutralleiter	N
Gelb/Grün	Gelb/Grün	Erdung	

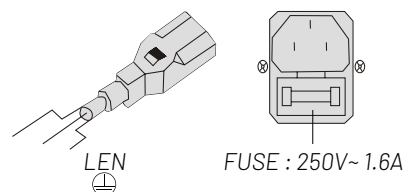

DMX-ANSCHLUSS

Der DMX-Anschluss Ihres Geräts an Ihr Pult muss mit einem hochwertigen, geschirmten Kabel erfolgen. Ein DMX-Kabel muss für 110 Ohm zertifiziert sein.

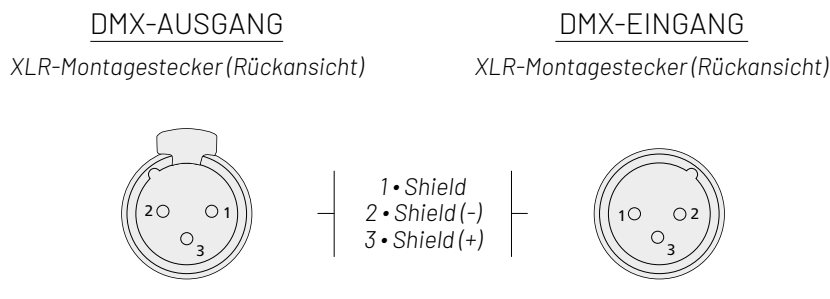

Im professionellen Einsatz schreibt die Norm DMX512 das Vorhandensein eines „DMX-Abschlusses“ am letzten DMX-Gerät der Kette vor, um die Signalschleife korrekt abzuschließen. Dieser Abschluss besteht aus einem 120-Ohm-Widerstand, der zwischen Pin 2 und Pin 3 des XLR-Steckverbinders eingesetzt ist.

RIGGING

Achtung! Die Installation darf ausschließlich von qualifiziertem Fachpersonal durchgeführt werden. Eine unsachgemäße Installation kann zu schweren Verletzungen und/oder Sachschäden führen. Das Rigging über Kopf erfordert umfangreiche Erfahrung! Die zulässigen Traglasten müssen eingehalten werden, zertifizierte Installationsmaterialien sollten verwendet werden, das installierte Gerät sollte regelmäßig auf Sicherheit überprüft werden.

BETRIEBSANLEITUNG

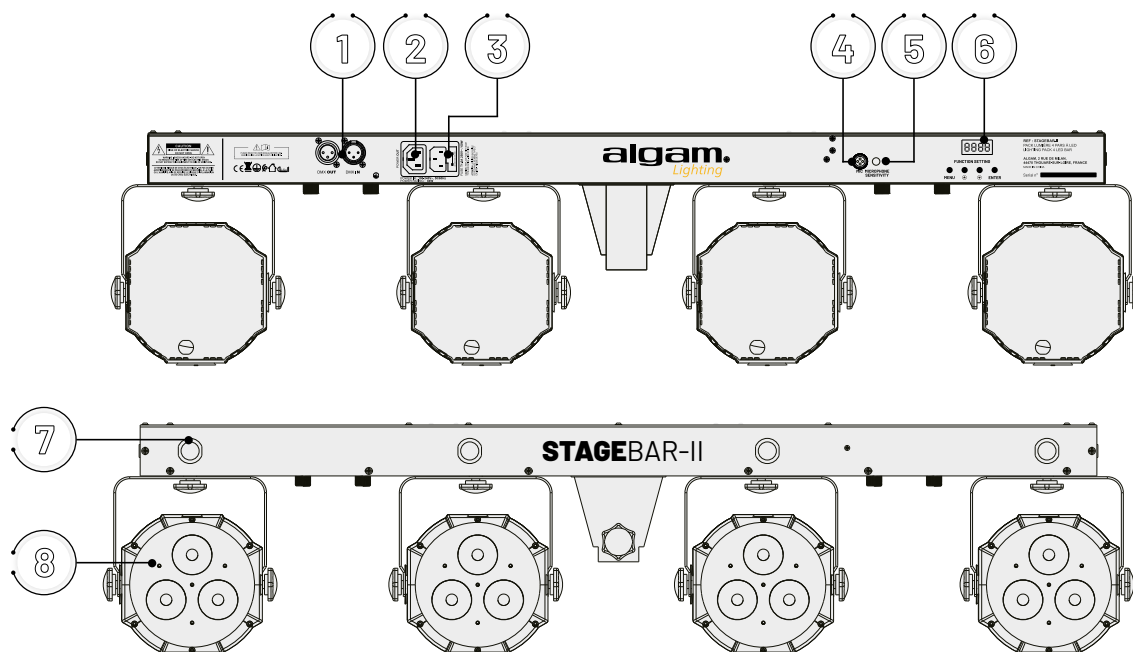

FUNKTION	BESCHREIBUNG
1	DMX-Eingang/Ausgang 3-poliger XLR-Steckverbinder für DMX-Eingang/Ausgang
2	Stromversorgung AUS Zum Anschließen einer weiteren STAGEBAR-II
3	Stromversorgung EIN Netzeingang mit Schutzsicherung
4	Mikrofon Für die Audioerkennung
5	Potentiometer Einstellt die Mikrofonempfindlichkeit
6	LED-Anzeige Anzeige von Menüs und Werten
7	Stroboskope 4 x 1W weiße LEDs für den Strobe-Effekt
8	PAR-Scheinwerfe 12 x 9W LED Tri (3in1) PAR-Scheinwerfer

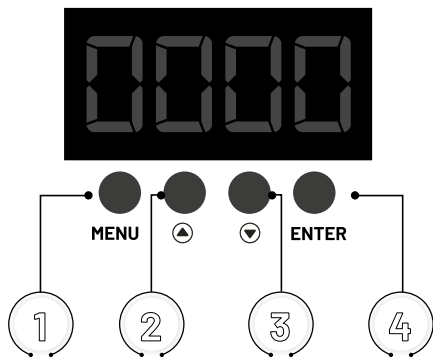

FUNKTION	BESCHREIBUNG
1 MENU	Zum Vorwärtsgen in den ausgewählten Funktionen oder zum Zurückgehen in der letzten Menüebene
2 ▲	Zum Vorwärtsgen in den ausgewählten Funktionen oder zum Erhöhen von Parametern
3 ▼	Zum Rückwärtsgen in den ausgewählten Funktionen oder zum Verringern von Parametern
4 ENTER	Um in die nächste Menüebene zu gelangen



1- Drücken Sie ENTER, um jede Operation zu speichern, oder kehren Sie nach 10 Sekunden zum letzten Menü zurück.

2- Halten Sie die Taste ▲ gedrückt und schließen Sie das Netzkabel an, um die Werkseinstellungen wiederherzustellen.

MENU	ANZEIGE	FUNKTION
Aut	AutP : AP01-AP08	Automatische LED-PAR-Programme
	AutF : AF01-AF10	AUTOMATISCHE STROBE-BLITZPROGRAMME
	Aut : A 01-A 03	Automatische gemischte und zufällige Programme
	5.01 - 5.99	Einstellung der Geschwindigkeit der automatischen Programme
Sou	SouP : SP01-SP08	Automatische LED-PAR-Programme im Musikmodus
	SouF : SF01-SF10	Automatische Strobe-Blitzprogramme im Musikmodus
	Sou : S 01-S 03	Automatische gemischte und zufällige Programme im Musikmodus
CoL	CoLo	Einstellung statischer Farben
	R000-255	Roter Dimmer: 0-100%
	G000-255	Grüner Dimmer: 0-100%
	B000-255	Blauer Dimmer: 0-100%
dmH	5.00-5.99	STROBE-Effekt : 00 = Voll ein, 01 bis 99 = Blitzgeschwindigkeit
	d001	Blinkt bei fehlendem DMX-Signal
	03/05/24Ch	Auswahl der Anzahl der DMX-Kanäle
	d001-d512	DMX-Adressierung
SYS	U-En	Fernbedienung: EIN/AUS
	TEST	Lebensdauer- und Hauptplattentestprogramm
	r-EST	Werkseinstellungen wiederherstellen
	SOBL : BLOF/BLON	"OF" bedeutet, dass die Lichter immer eingeschaltet sind, wenn kein Ton vorhanden ist. "ON" bedeutet, dass die Lichter ausgeschaltet sind, wenn kein Ton vorhanden ist.

KABELLOSES PEDAL

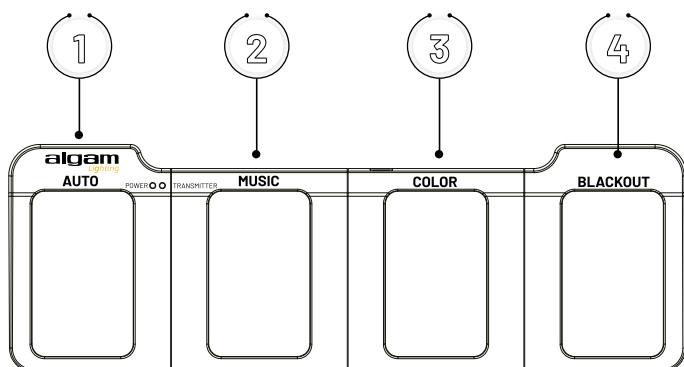

FUNKTION	BESCHREIBUNG
1 AUTO	Aktiviert den AUTO-Modus
2 MUSIC	Aktiviert den MUSIK-Modus (AUTO-Modus mit Musikerkennung)
3 COLOR	Auswahl statischer Farben
4 BLACKOUT	Lichteffekte EIN/AUS

Das Fußpedal funktioniert nicht im DMX- oder Slave-Modus.



DMX-PROTOKOLL

3 KANÄLE

KANAL	WERT	BESCHREIBUNG
CH1	000 - 009	Ausblendung
	010 - 050	Automatische Programme für LED-PARs
	051 - 090	Automatische Programme für Blitz-Strobe
	091 - 130	Automatische Programme mit gemischten und zufälligen Effekten
	131 - 170	Automatische Programme für LED-PARs im Musikmodus
	171 - 210	Automatische Programme für Blitz-Strobe im Musikmodus
	211 - 255	Automatische Programme für gemischte und zufällige Effekte im Musikmodus

KANAL	FUNKTION	WERT	BESCHREIBUNG
CH2	Automatic LED-PARS-Programme	000 - 032	Programm LED-PARS 01
		033 - 064	Programm LED-PARS 02
		065 - 096	Programm LED-PARS 03
		097 - 128	Programm LED-PARS 04
		129 - 160	Programm LED-PARS 05
		161 - 192	Programm LED-PARS 06
		193 - 224	Programm LED-PARS 07
		225 - 255	Programm LED-PARS 08

DMX-PROTOKOLL

KANAL	FUNKTION	WERT	BESCHREIBUNG
CH2	Automatische BLITZ-STROBE-Programme	000 - 024	Programm Blitz Strobe 01
		025 - 049	Programm Blitz Strobe 02
		050 - 074	Programm Blitz Strobe 03
		075 - 099	Programm Blitz Strobe 04
		100 - 124	Programm Blitz Strobe 05
		125 - 149	Programm Blitz Strobe 06
		150 - 174	Programm Blitz Strobe 07
		175 - 199	Programm Blitz Strobe 08
		200 - 224	Programm Blitz Strobe 09
		225 - 255	Programm Blitz Strobe 10
	Automatische gemischte und zufällige Programme	000 - 099	Programm Gemischtes und Zufälliges 01
		100 - 199	Programm Gemischtes und Zufälliges 02
		200 - 255	Programm Gemischtes und Zufälliges 03
	Automatische Programme für LED-PARs im Musikmodus	000 - 032	Programm PARS LED 01 im Musikmodus
		033 - 064	Programm PARS LED 02 im Musikmodus
		065 - 096	Programm PARS LED 03 im Musikmodus
		097 - 128	Programm PARS LED 04 im Musikmodus
		129 - 160	Programm PARS LED 05 im Musikmodus
		161 - 192	Programm PARS LED 06 im Musikmodus
		193 - 224	Programm PARS LED 07 im Musikmodus
		225 - 255	Programm PARS LED 08 im Musikmodus
	Sound-LED-Blitzshow	000 - 024	Sound LED 01
		025 - 049	Sound LED 02
		050 - 074	Sound LED 03
		075 - 099	Sound LED 04
		100 - 124	Sound LED 05
		125 - 149	Sound LED 06
		150 - 174	Sound LED 07
		175 - 199	Sound LED 08
		200 - 224	Sound LED 09
225 - 255		Sound LED 10	
MIX sound show	000 - 099	MIX sound 01	
	100 - 199	MIX sound 02	
	200 - 255	MIX sound 03	

DMX-PROTOKOLL

5 KANÄLE

KANAL	WERT	BESCHREIBUNG
CH1	000 - 255	Dimmer Rot
CH2	000 - 255	Dimmer Grün
CH3	000 - 255	Dimmer Blau
CH4	000 - 191	Gesamtdimmer
	192 - 200	PAR im Musikmodus
	201 - 249	Blitzgeschwindigkeit einstellen
	250 - 255	Alle ein
CH5	000 - 255	Blitzstroboskop im Musikmodus

24 KANÄLE

KANAL	WERT	BESCHREIBUNG
CH1	000 - 255	Dimmer Rot
CH2	000 - 255	Dimmer Grün
CH3	000 - 255	Dimmer Blau
CH4	000 - 255	Gesamtdimmer
CH5	000 - 255	Einstellung der Blitzgeschwindigkeit (langsam bis schnell)
CH6	000 - 255	Dimmer Rot
CH7	000 - 255	Dimmer Grün
CH8	000 - 255	Dimmer Blau
CH9	000 - 255	Gesamtdimmer
CH10	000 - 255	Einstellung der Blitzgeschwindigkeit (langsam bis schnell)
CH11	000 - 255	Dimmer Rot
CH12	000 - 255	Dimmer Grün
CH13	000 - 255	Dimmer Blau
CH14	000 - 255	Gesamtdimmer
CH15	000 - 255	Einstellung der Blitzgeschwindigkeit (langsam bis schnell)
CH16	000 - 255	Dimmer Rot
CH17	000 - 255	Dimmer Grün
CH18	000 - 255	Dimmer Blau
CH19	000 - 255	Gesamtdimmer
CH20	000 - 255	Einstellung der Blitzgeschwindigkeit (langsam bis schnell)
CH21	000 - 255	Einstellung der Blitzgeschwindigkeit für die erste LED
CH22	000 - 255	Einstellung der Blitzgeschwindigkeit für die zweite LED
CH23	000 - 255	Einstellung der Blitzgeschwindigkeit für die dritte LED
CH24	000 - 255	Einstellung der Blitzgeschwindigkeit für die vierte LED

SPEZIFIKATIONEN

Abmessungen	1032 x 71 x 235mm
Gewicht	11.62kg
Leistungsaufnahme	84W
Scheinwerfer PAR	12 x LED Tri (3in1) mit je 9W
Strahlwinkel	15°
LED-Farben	R : 650nm/100lm - G : 520nm/160lm - B : 462nm /50lm
Stroboskope	4 x weiße LEDs mit je 1W
DMX-Kanäle	3, 5, 24 Kanäle
Zubehör	Ständer, kabelloses Pedal, Tragetasche
Maximale Stromversorgung	20 Stück bei 240V~, in Kaskade betrieben
Alimentation	Schaltnetzteil - 100-240V~, 50/60Hz
Sicherung	T 1.6A - 250V~
Stativ	1,5m - 2,5m (einstellbar)



Anwendbar in der Europäischen Union und anderen europäischen Ländern, die die Mülltrennung praktizieren. Das Vorhandensein dieses Symbols auf dem Produkt oder in den entsprechenden Dokumenten zeigt an, dass das Produkt am Ende seiner Lebensdauer nicht mit normalem Müll entsorgt werden darf, um Umweltschäden oder Schäden für Personen durch unkontrollierte Entsorgung zu vermeiden.

Trennen Sie es von anderen Arten von Abfällen und recyceln Sie es, um die nachhaltige Wiederverwendung natürlicher Ressourcen zu fördern. Wir empfehlen nicht professionellen Benutzern, sich an den Händler zu wenden, bei dem sie das Produkt gekauft haben, oder an eine lokale Regierungsbehörde, um weitere Informationen darüber zu erhalten, wo das Gerät gesammelt und wie es am besten recycelt werden kann, um die Umwelt bestmöglich zu schützen.

Wir bitten professionelle Benutzer, sich an ihren Lieferanten zu wenden und die Bedingungen ihres Kaufvertrags zu überprüfen.



Dieses Produkt von Algam Lighting entspricht den geltenden europäischen Zertifizierungen sowie den folgenden europäischen Richtlinien:

RED Directive 2014/53/EU

RoHS 2 Directive 2011/65/EU

Die EU-Konformitätserklärung ist auf Anfrage unter der folgenden Adresse erhältlich: contact@algam.net

INSTRUCCIONES IMPORTANTES DE SEGURIDAD	34
INSTALACIÓN	
USO	
MANTENIMIENTO/SERVICIO	
PUESTA EN MARCHA	36
SUMINISTRO ELÉCTRICO	
CONEXIÓN DMX	
MONTAJE	36
MENÚ Y CONTROLES	37
EL PEDAL INALÁMBRICO	38
PROTOCOLOS DMX	39
3 CANALES	
5 CANALES	
24 CANALES	
ESPECIFICACIONES TÉCNICAS	42



Gracias por elegir uno de nuestros dispositivos Algam Lighting. Por favor, lea atentamente este manual de usuario y siga las instrucciones para evitar cualquier riesgo de daño al dispositivo debido a un manejo incorrecto. Guarde este manual del usuario para futuras referencias.

Para obtener la documentación más reciente y otra información sobre este y todos los productos de Algam Lighting, visite el sitio web de Algam Lighting en www.algam-lighting.com.

Los comentarios o sugerencias sobre este documento pueden enviarse por correo electrónico a algam-lighting@algam.net.



INSTRUCCIONES IMPORTANTES DE SEGURIDAD

Los símbolos mostrados a continuación son símbolos aceptados internacionalmente para advertir sobre peligros potenciales relacionados con el uso de equipos eléctricos. Si alguno de estos símbolos está presente en su dispositivo, por favor, lea las siguientes instrucciones :



¡ATENCIÓN!

Antes de utilizar su equipo, le recomendamos que lea todas las instrucciones de este manual.



¡ATENCIÓN!

Este dispositivo produce una luz intensa y potente. Riesgo para los ojos. No mirar directamente al haz de luz.



¡PELIGRO!

Tensión peligrosa, riesgo de descarga eléctrica. No abrir el producto. Para reducir el riesgo de descarga eléctrica, no exponga este equipo a la lluvia o la humedad.



¡ATENCIÓN!

Riesgo de quemaduras. El exterior del aparato puede calentarse mucho. No tocar durante al menos 10 minutos después del uso.



¡ATENCIÓN!

Riesgo de incendio. Mantenga todos los materiales combustibles e inflamables alejados del aparato durante su funcionamiento.



¡PELIGRO!

Riesgo para la seguridad. Este dispositivo presenta un riesgo significativo de lesiones. Siga las instrucciones de seguridad.

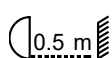

Coloque el aparato a una distancia mínima de 50 cm de cualquier material inflamable y de las paredes.

BATERÍAS

Este producto contiene pilas alcalinas. **MANTENER FUERA DEL ALCANCE DE LOS NIÑOS.**

USO

- Siempre elegir el tamaño y tipo correcto de pilas más adecuados para el uso previsto. Seguir las indicaciones presentes en el dispositivo.
- Siempre insertar las pilas correctamente, prestando atención a las polaridades (+ y -) marcadas en la pila y en el equipo.
- Reemplazar todas las pilas de un conjunto al mismo tiempo.
- No cortocircuitar las pilas.
- No cargar las pilas.
- No forzar la descarga de las pilas.
- Almacenar las pilas en lugares bien ventilados, secos y a temperatura moderada.



INSTALACIÓN

- Desembale y verifique cuidadosamente que no haya daños por transporte antes de usar el dispositivo. Nunca ponga en funcionamiento un aparato dañado.
- Este dispositivo debe ser instalado con ganchos sólidos y de dimensiones adecuadas para soportar el peso. El aparato debe ser atornillado a los ganchos y apretado adecuadamente para evitar caídas debido a vibraciones. Asegúrese también de que la estructura (o punto de enganche) pueda soportar al menos 10 veces el peso del aparato colgado. El aparato debe ser instalado por una persona calificada y debe ser colocado fuera del alcance del público. Es necesario utilizar un sistema de enganche secundario (cordón de seguridad) homologado para el peso del aparato.
- Este dispositivo está destinado solo para uso en interiores. Úselo únicamente en un lugar seco. Exponer el dispositivo a la lluvia o la humedad podría provocar una descarga eléctrica o un incendio.
- No coloque el dispositivo, los altavoces u otros objetos sobre el cable de alimentación y asegúrese de que no esté pellizcado.
- Para una protección adecuada contra descargas eléctricas, el dispositivo debe estar conectado a tierra. El circuito eléctrico de alimentación debe estar equipado con un fusible o un disyuntor, y un dispositivo de protección diferencial.
- El trípode del STAGEBAR-II debe instalarse en el suelo sobre una superficie estable y plana. Una instalación incorrecta o el uso de equipos de fijación inadecuados puede provocar una instalación inestable y peligrosa que puede causar lesiones.
- Aviso sobre la desconexión de la alimentación: Para desconectar el dispositivo de la fuente de alimentación, el enchufe de alimentación debe ser desconectado del tomacorriente. Por esta razón, el dispositivo debe colocarse en una posición que permita un acceso constante y sin obstrucciones al tomacorriente. De esta manera, en caso de emergencia, puede desconectar inmediatamente el enchufe de alimentación.
- La unidad solo debe instalarse en un lugar bien ventilado. Asegúrese de que no haya ninguna ranura de ventilación obstruida. Para garantizar una ventilación adecuada, deje un espacio de al menos 20 cm alrededor de los lados y la parte superior del dispositivo.
- Para reducir el riesgo de estrangulamiento, el cableado flexible conectado a esta luminaria debe estar asegurado de manera efectiva a la pared si el cableado se encuentra dentro del volumen accesible al tacto.

USO

- Este dispositivo no debe ser utilizado por personas (incluidos niños) con capacidades físicas, fisiológicas o intelectuales limitadas, o con falta de experiencia y/o conocimientos, a menos que estén supervisados por una persona responsable de su seguridad o reciban instrucciones de dicha persona sobre el funcionamiento del dispositivo.
- Nunca deje este dispositivo encendido sin supervisión. En caso de problemas de funcionamiento, detenga inmediatamente el uso del dispositivo. No intente repararlo usted mismo. Póngase en contacto con su distribuidor o consulte a un técnico especializado y autorizado para su reparación. No hay piezas reemplazables por el usuario.
- NO UTILICE nunca el dispositivo en las siguientes condiciones:
 - > En lugares sujetos a vibraciones o golpes,
 - > En lugares donde la temperatura ambiente (t_a) sea superior a 45°C o inferior a 2°C
 - > En lugares expuestos a sequedad excesiva o humedad excesiva (condiciones ideales: entre 35% y 80%).
- Nunca utilice el aparato cerca de llamas, materiales inflamables, explosivos o superficies calientes. De lo contrario, corre el riesgo de provocar un incendio. El exterior del dispositivo puede calentarse mucho. Es importante evitar cualquier contacto con el dispositivo mientras esté en funcionamiento y al menos durante 10 minutos después de su uso.
- Es importante utilizar el cable de alimentación suministrado (con conexión a tierra).
- Antes de encenderlo, asegúrese de que el voltaje y la frecuencia de la alimentación coincidan con los requisitos del dispositivo, como se indica en este manual.
- Nunca corte o manipule el cable de alimentación o el enchufe. ¡Si el cable de alimentación tiene un cable de tierra, es obligatorio para garantizar un funcionamiento seguro! ¡Riesgo de descarga eléctrica mortal!
- Siempre sostenga el cable de alimentación por el enchufe. No tire del cable en sí mismo y nunca toque el cable de alimentación con las manos mojadas, ya que esto podría causar un cortocircuito o una descarga eléctrica.
- No conecte este dispositivo a un bloque de potencia variable tipo "Dimmer pack".
- NO permita que líquidos u objetos entren en el dispositivo. En caso de derrame de líquido sobre el dispositivo, DES-CONECTE inmediatamente la alimentación eléctrica del dispositivo y póngase en contacto con el servicio postventa.
- Debe asegurarse de que el cable de alimentación nunca se moje durante el funcionamiento. Antes de una tormenta y/o rayos con riesgo de descarga eléctrica, desconecte el dispositivo de la red eléctrica.
- Bajo ninguna circunstancia debe abrir la carcasa del dispositivo. Si lo hace, su seguridad no estará garantizada. ¡No hay componentes operativos dentro, solo tensiones peligrosas que pueden provocar una descarga eléctrica mortal!

MANTENIMIENTO/SERVICIO

- Nunca intente desmontar, reparar o modificar el aparato usted mismo. De lo contrario, la garantía quedará anulada. Las reparaciones realizadas por personas no calificadas pueden causar daños o un mal funcionamiento. Por favor, póngase en contacto con el centro de servicio técnico autorizado más cercano. La fuente de luz contenida en este dispositivo solo debe ser reemplazada por el fabricante o su representante de servicio técnico o una persona con calificación equivalente.
- Las pantallas, lentes o filtros ultravioleta deben ser reemplazados si están visiblemente dañados de manera que comprometan su eficacia, como grietas o rayones profundos.
- La lámpara debe ser reemplazada si ha sido dañada o deformada por el calor. Desconecte el dispositivo de la alimentación antes de cualquier mantenimiento o servicio.
- Si el cable o el cordón externo flexible de esta luminaria está dañado, debe ser reemplazado por un cable o cordón especial proporcionado exclusivamente por el fabricante o su representante de servicio técnico.
- Nunca sumerja el aparato en agua u otro líquido. Límpielo únicamente con un paño ligeramente húmedo.
- ATENCIÓN: Utilice un fusible de repuesto del mismo tipo y calibre.

PUESTA EN MARCHA

ALIMENTACIÓN

Utilice el cordón de alimentación suministrado en el embalaje. Verifique que la tensión de red corresponda a la información indicada en el producto.

Características del cable de alimentación

CABLE (EU)	CABLE (US)	BROCHE	INTERNACIONAL
Marrón	Negro	Fase	L
Azul claro	Blanco	Neutro	N
Aramillo/Verde	Aramillo/Verde	Tierra	

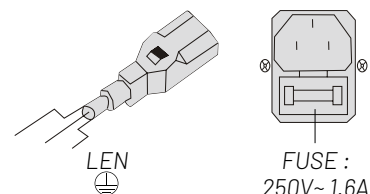

CONEXIÓN DMX

La conexión DMX de su aparato a su consola debe realizarse con un cable blindado de buena calidad. Un cable DMX debe estar certificado a 110 ohmios.

SALIDA DMX
Conectores XLR (vista trasera)



1 • Shield
2 • Shield (-)
3 • Shield (+)

ENTRADA DMX
Conectores XLR (vista trasera)

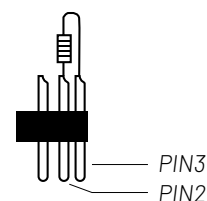
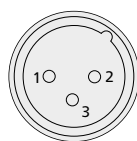

En uso profesional, la norma DMX512 impone la presencia de un «tapón DMX» en el último aparato DMX de la cadena a fin de finalizar correctamente el bucle de señal. Este tapón está compuesto por una resistencia de 120 ohmios colocada entre el pin 2 y el pin 3 del conector XLR.

MONTAJE

El dispositivo debe ser instalado por una persona calificada y ubicado fuera del alcance del público. Este dispositivo de ALGAM LIGHTING debe ser instalado con ganchos sólidos y de dimensiones adecuadas para soportar el peso. El dispositivo debe ser atornillado a los ganchos y apretado adecuadamente. La sujeción del dispositivo debe ser asegurada con una eslinga de seguridad. La estructura debe poder soportar al menos 10 veces el peso del dispositivo colgado.

MENÚ Y CONTROLES

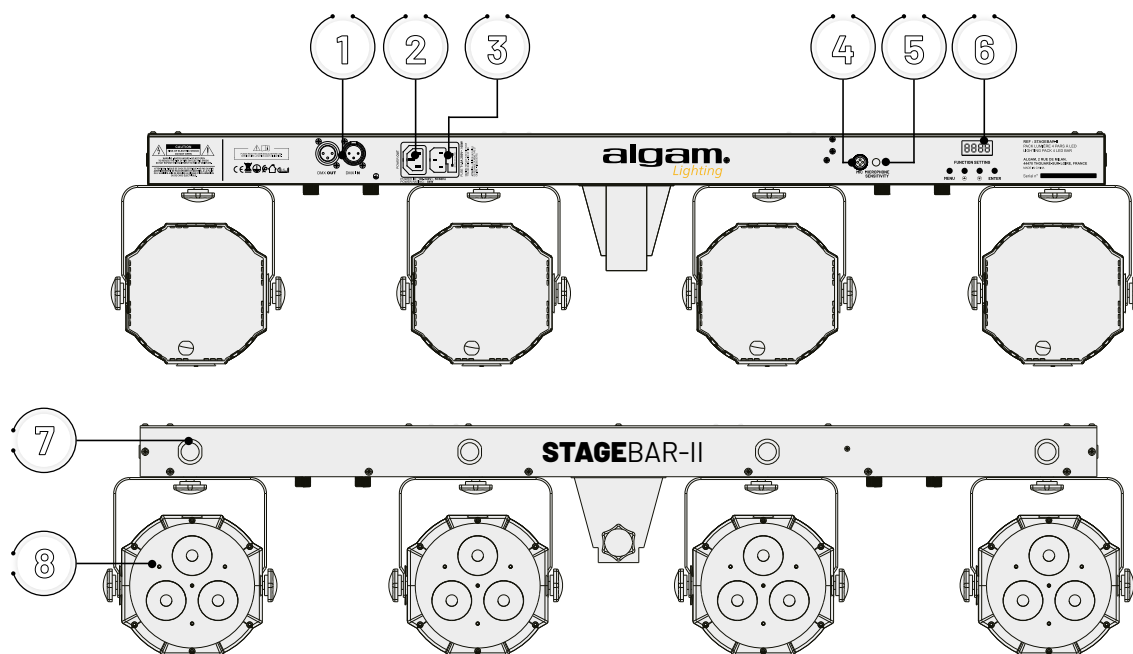

FUNCIÓN	DESCRIPCIÓN	
1	Entrada/salida DMX	Conector de entrada/salida DMX XLR de 3 pines.
2	Salida de alimentación	Conector de salida de alimentación para conectar en cascada otros STAGEBAR-II
3	Entrada de alimentación	Conector de alimentación de entrada
4	Micrófono	Para la detección de audio.
5	Potenciómetro	Ajusta la sensibilidad del micrófono.
6	Pantalla	Visualización de las funciones/menús
7	Stroboscopes	4 x LED blancas de 1W para efecto estroboscópico.
8	Proyectores PAR	12 x LED Tri (3 en 1) de 9W.

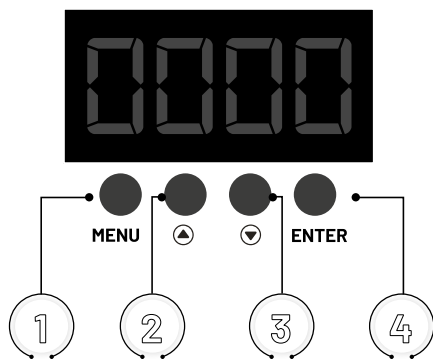

FUNCIÓN	DESCRIPCIÓN	
1	MENU	Selección de modos y retorno al menú anterior
2	▲	Incrementa el valor y navegación en los menús
3	▼	Decrementa el valor y navegación en los menús
4	ENTER	Validación de comandos

- 1- Presione ENTER para confirmar todas sus selecciones.
- 2- Mantenga presionada la tecla ▲ y conecte el cable de alimentación para restaurar los ajustes de fábrica.



MENÚ	PANTALLA	FUNCIÓN
Aut	AutP : AP0 1-AP08	Programas automáticos de PARS LED
	AutF : AF0 1-AF 10	Programas automáticos de flash estroboscópico
	AutM : AM0 1-AM03	Programas automáticos mezclados y aleatorios
	5.01 - 5.99	Ajuste de la velocidad de desplazamiento de los programas automáticos
Sou	SouP : SP0 1-SP08	Programas automáticos de PARS LED en modo musical
	SouF : SF0 1-SF 10	Programas automáticos de flash estroboscópico en modo musical
	SouM : SM0 1-SM03	Programas automáticos mezclados y aleatorios en modo musical
CoL	CoLo	Ajuste de colores estáticos
	R000-255	Dimmer rojo: 0-100%
	G000-255	Dimmer verde: 0-100%
	B000-255	Dimmer azul: 0-100%
	5.00-5.99	Efecto estroboscópico : 00 = full ON, 01 à 99 = velocidad de los flashes
dmH	dm01	Parpadeo si no hay señal DMX
	03/05/24Ch	Selección del número de canales DMX
	dm01-d512	Dirección DMX
SYS	U-En	Control remoto: ON/OFF
	TEST	Programa de prueba de envejecimiento y prueba de la tarjeta principal
	r-EST	Restauración de los ajustes de fábrica
	SOBL : BLOF / BLON	"OF" significa que las luces están siempre encendidas cuando no hay sonido. "ON" significa que las luces están apagadas cuando no hay sonido.

PEDAL INALÁMBRICO

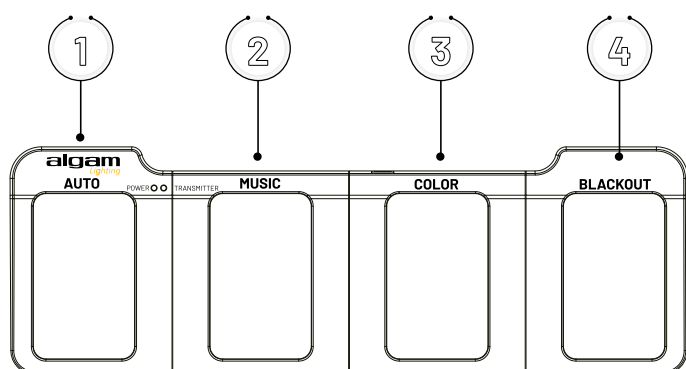

	FUNCIÓN	DESCRIPCIÓN
1	AUTO	Activa el modo AUTO (Automático)
2	MUSIC	Activa el modo MÚSICA (modo AUTO con detección musical)
3	COLOR	Selección de colores estáticos
4	BLACKOUT	Efectos luminosos ON/OFF

El pedal no funciona en modo DMX ni en modo esclavo.



PROTÓCOLOS DMX

3 CANALES

CANAL	VALOR	DESCRIPCIÓN
CH1	000 - 009	Apagado
	010 - 050	Programas automáticos de LED PAR
	051 - 090	Programas automáticos de flash estroboscópico
	091 - 130	Programas automáticos mezclados y aleatorios
	131 - 170	Programas automáticos de LED PAR en modo musical
	171 - 210	Programas automáticos de flash estroboscópico en modo musical
	211 - 255	Programas automáticos mezclados y aleatorios en modo musical

CANAL	FUNCIÓN	VALOR	DESCRIPCIÓN
CH2	Programas automáticos de LED PAR	000 - 032	Programa LED PAR 01
		033 - 064	Programa LED PAR 02
		065 - 096	Programa LED PAR 03
		097 - 128	Programa LED PAR 04
		129 - 160	Programa LED PAR 05
		161 - 192	Programa LED PAR 06
		193 - 224	Programa LED PAR 07
		225 - 255	Programa LED PAR 08
	Programas automáticos de flash estroboscópico	000 - 024	Programa Flash Strobe 01
		025 - 049	Programa Flash Strobe 02
		050 - 074	Programa Flash Strobe 03
		075 - 099	Programa Flash Strobe 04
		100 - 124	Programa Flash Strobe 05
		125 - 149	Programa Flash Strobe 06
		150 - 174	Programa Flash Strobe 07
		175 - 199	Programa Flash Strobe 08
		200 - 224	Programa Flash Strobe 09
		225 - 255	Programa Flash Strobe 10
	Programas automáticos mixtos y aleatorios	000 - 099	Programa Mixtos y Aleatorios 01
		100 - 199	Programa Mixtos y Aleatorios 02
		200 - 255	Programa Mixtos y Aleatorios 03
	Programas automáticos de LED PAR en modo musical	000 - 032	Programa LED PAR 01 en modo musical
		033 - 064	Programa LED PAR 02 en modo musical
		065 - 096	Programa LED PAR 03 en modo musical
		097 - 128	Programa LED PAR 04 en modo musical
		129 - 160	Programa LED PAR 05 en modo musical
		161 - 192	Programa LED PAR 06 en modo musical
		193 - 224	Programa LED PAR 07 en modo musical
		225 - 255	Programa LED PAR 08 en modo musical

PROTÓCOLOS DMX

3 CANALES

CANAL	FUNCIÓN	VALOR	DESCRIPCIÓN
		000 - 024	Programa Flash Strobe 01 en modo musical
		025 - 049	Programa Flash Strobe 02 en modo musical
		050 - 074	Programa Flash Strobe 03 en modo musical
		075 - 099	Programa Flash Strobe 04 en modo musical
	Programas automáticos de Flash Strobe en modo musical	100 - 124	Programa Flash Strobe 05 en modo musical
		125 - 149	Programa Flash Strobe 06 en modo musical
		150 - 174	Programa Flash Strobe 07 en modo musical
		175 - 199	Programa Flash Strobe 08 en modo musical
		200 - 224	Programa Flash Strobe 09 en modo musical
		225 - 255	Programa Flash Strobe 10 en modo musical
	Programas automáticos mixtos y aleatorios en modo musical	000 - 099	Programa mixto y aleatorio 01 en modo musical
		100 - 199	Programa mixto y aleatorio 02 en modo musical
		200 - 255	Programa mixto y aleatorio 03 en modo musical

CANAL	VALOR	DESCRIPCIÓN
CH3	000 - 255	Ajuste de la velocidad de desplazamiento de los programas automáticos

5 CANALES

CANAL	VALOR	DESCRIPCIÓN
CH1	000 - 255	Dimmer Rojo
CH2	000 - 255	Dimmer Verde
CH3	000 - 255	Dimmer Azul
	000 - 191	Dimmer General
CH4	192 - 200	PAR en modo musical
	201 - 249	Ajuste de la velocidad del Flash
	250 - 255	Todo encendido
CH5	000 - 255	Flash Estroboscópico en modo musical

PROTÓCOLOS DMX

24 CANALES

CANAL	VALOR	DESCRIPCIÓN
CH1	000 - 255	Dimmer Rojo
CH2	000 - 255	Dimmer Verde
CH3	000 - 255	Dimmer Azul
CH4	000 - 255	Dimmer General
CH5	000 - 255	Ajuste de la velocidad del Flash (lento a rápido)
CH6	000 - 255	Dimmer Rojo
CH7	000 - 255	Dimmer Verde
CH8	000 - 255	Dimmer Azul
CH9	000 - 255	Dimmer General
CH10	000 - 255	Ajuste de la velocidad del Flash (lento a rápido)
CH11	000 - 255	Dimmer Rojo
CH12	000 - 255	Dimmer Verde
CH13	000 - 255	Dimmer Azul
CH14	000 - 255	Dimmer General
CH15	000 - 255	Ajuste de la velocidad del Flash (lento a rápido)
CH16	000 - 255	Dimmer Rojo
CH17	000 - 255	Dimmer Verde
CH18	000 - 255	Dimmer Azul
CH19	000 - 255	Dimmer General
CH20	000 - 255	Ajuste de la velocidad del Flash (lento a rápido)
CH21	000 - 255	Ajuste de la velocidad del destello del primer LED
CH22	000 - 255	Ajuste de la velocidad del destello del segundo LED
CH23	000 - 255	Ajuste de la velocidad del destello del tercer LED
CH24	000 - 255	Ajuste de la velocidad del destello del cuarto LED

ESPECIFICACIONES TÉCNICAS

Dimensiones	1032 x 71 x 235mm
Peso	11.62kg
Consumo de energía	84W
Proyectores PAR	12 x LED Tri (3 en 1) de 9W
Ángulo de haz	15°
Colores de LEDs	R : 650nm/100lm - G : 520nm/160lm - B : 462nm /50lm
Estroboscopios	4 x LED blancas de 1W
Número de canales DMX	3, 5, 24 canales
Accesorios	Soporte, pedal inalámbrico, bolsa de transporte
Alimentación máxima	Hasta 20 unidades a 240V~, alimentadas en cascada
Alimentación	Alimentación conmutada - 100-240V~, 50/60Hz
Fusible	T 1.6A - 250V~
Pie	Ajustable de 1,5m a 2,5m

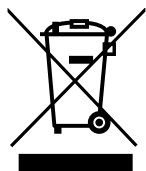

Aplicable en la Unión Europea y en otros países europeos que practican la separación de residuos. La presencia de este símbolo en el producto o en la documentación correspondiente indica que, al final de su vida útil, el producto no debe ser desechado con los residuos habituales, con el fin de evitar cualquier daño al medio ambiente o a las personas como resultado de una eliminación no controlada de residuos. Sepárelo de otros tipos de residuos y recíclelo para promover la reutilización sostenible de los recursos naturales. Recomendamos a los usuarios no profesionales que se pongan en contacto con el distribuidor donde adquirieron el producto o con un representante gubernamental local para obtener más detalles sobre el lugar de recolección y cómo reciclar este aparato de la mejor manera posible en términos de respeto al medio ambiente. También invitamos a los usuarios profesionales a ponerse en contacto con su proveedor y verificar los términos y condiciones de su contrato de compra.



Este producto de Algam Lighting cumple con las certificaciones europeas vigentes, así como con las siguientes directivas europeas:

RED Directive 2014/53/EU

RoHS 2 Directive 2011/65/EU

La DECLARACIÓN UE DE CONFORMIDAD está disponible bajo solicitud en la siguiente dirección de correo electrónico: contact@algam.net

IMPORTANTI AVVERTENZE DI SICUREZZA	43
INSTALLAZIONE	
UTILIZZO	
MANUTENZIONE	
MESSA IN SERVIZIO	45
ALIMENTAZIONE	
COLLEGAMENTO DMX	
FISSAGGIO	46
MENU E COMANDI	46
PEDALIERA WIRELESS	08
PROTOCOLLI DMX	47
3 CANALI	
5 CANALI	
24 CANALI	
CARATTERISTICHE TECNICHE	50



Grazie per aver scelto uno dei nostri apparecchi Algam Lighting. Si prega di leggere attentamente questo manuale d'uso e seguire le istruzioni per evitare qualsiasi rischio di danneggiamento dell'apparecchio dovuto a un uso improprio. Conservare questa guida per l'utente per future consultazioni.

Per la documentacion mai recenta e d'altres informacions sus aqueste e totes los produches Algam Lighting, visitatz lo sit web d'Algam Lighting a www.algam-lighting.com.

Los comentaris o suggestions concernent aqueste document se pòdon mandar per corrièl a algam-lighting@algam.net.



IMPORTANTI AVVERTENZE DI SICUREZZA

I simboli illustrati sopra sono simboli accettati a livello internazionale per avvertire dei potenziali pericoli relativi all'uso di apparecchi elettrici. Si prega di prendere visione delle avvertenze sottostanti:



ATTENZIONE!

Prima di utilizzare il vostro materiale, vi raccomandiamo di leggere tutte le istruzioni di questo manuale.



ATTENZIONE!

Questo apparecchio produce una luce intensa e potente. Rischio per gli occhi. Non guardare direttamente nel fascio luminoso.



¡PELIGRO!

Tensione pericolosa, rischio di scosse elettriche. Non aprire il prodotto. Per ridurre il rischio di scossa elettrica non esporre questo apparecchio alla pioggia o all'umidità.



ATTENZIONE!

Superficie calda - Rischio di ustione. L'esterno dell'apparecchio può diventare molto caldo. Non toccare prima che siano trascorsi almeno 10 minuti dopo l'utilizzo.



ATTENZIONE!

Rischio di incendio. Tenere lontano tutti i materiali combustibili e infiammabili dall'apparecchio in funzione.



¡PELIGRO!

Rischio per la sicurezza. Questo apparecchio presenta importanti rischi di lesioni. Seguire le avvertenze di sicurezza.



Posizionare l'apparecchio ad una distanza minima di 50 cm da qualsiasi materiale infiammabile e dalle pareti.

BATTERIE

Questo prodotto contiene batterie alcaline. **TENERE FUORI DALLA PORTATA DEI BAMBINI.**

UTILIZZO

- Scegliere sempre la dimensione e il tipo di batterie corretti, più adatti all'uso previsto. Rispettare le indicazioni riportate sull'apparecchio.
- Inserire sempre le batterie correttamente, prestando attenzione alle polarità (+ e -) indicate sulla batteria e sul dispositivo.
- Sostituire tutte le batterie di un set contemporaneamente.
- Non cortocircuitare le batterie.
- Non ricaricare le batterie.
- Non forzare la scarica delle batterie.
- Conservare le batterie in luoghi ben aerati, asciutti e a temperatura moderata.



INSTALLAZIONE

- Disimballare e verificare accuratamente che non vi siano danni da trasporto prima di utilizzare l'apparecchio. Non mettere mai in funzione un apparecchio danneggiato.
- Questo apparecchio deve essere installato con ganci robusti e di dimensioni adeguate al peso sostenuto. L'apparecchio deve essere avvitato ai ganci e serrato correttamente per evitare cadute dovute a vibrazioni. Verificare inoltre che la struttura (o punto di ancoraggio) possa sostenere almeno 10 volte il peso dell'apparecchio sospeso. L'apparecchio deve essere installato da personale qualificato e collocato fuori dalla portata del pubblico. È necessario utilizzare un sistema di sicurezza secondario (cavo/cordino di sicurezza) omologato per il peso dell'apparecchio.
- Questo apparecchio è destinato esclusivamente all'uso in ambienti interni. Utilizzarlo solo in un luogo asciutto. L'esposizione a pioggia o umidità può provocare scosse elettriche o incendi.
- Non appoggiare l'apparecchio, gli altoparlanti o qualsiasi altro oggetto sul cavo di alimentazione e assicurarsi che non venga schiacciato.
- Per un'adeguata protezione contro le scosse elettriche, l'apparecchio deve essere collegato a terra (massa). Il circuito di alimentazione deve essere dotato di un fusibile o di un interruttore automatico e di un dispositivo di protezione differenziale.
- Il treppiede dello STAGEBAR-II deve essere installato a terra su una superficie stabile e piana. Un montaggio errato o l'uso di attrezzature di fissaggio inadeguate può comportare un'installazione instabile e pericolosa che può causare lesioni.
- Avviso relativo alla disconnessione dell'alimentazione: per scollegare il dispositivo dalla fonte di alimentazione, è necessario staccare la spina dalla presa di corrente. Per questo motivo, l'apparecchio deve essere posizionato in modo da consentire un accesso costante e senza ostacoli alla presa di corrente. In caso di emergenza, sarà così possibile scollegare immediatamente la spina.
- L'unità deve essere installata solo in un luogo ben ventilato. Assicurarsi che nessuna fessura di ventilazione sia ostruita. Per garantire una ventilazione adeguata, lasciare uno spazio libero di almeno 20 cm attorno ai lati e alla parte superiore dell'apparecchio.
- Per ridurre il rischio di strangolamento, il cablaggio flessibile collegato a questo apparecchio deve essere fissato efficacemente alla parete se il cablaggio si trova nell'area accessibile al tatto.

UTILIZZO

- Questo apparecchio non deve essere utilizzato da persone (compresi i bambini) con capacità fisiche, fisiologiche o mentali ridotte, o con mancanza di esperienza e/o conoscenze, a meno che non siano sorvegliate da una persona responsabile della loro sicurezza o istruite da tale persona sul funzionamento dell'apparecchio.
- Non lasciare mai l'apparecchio in funzione incustodito. In caso di problemi di funzionamento, interrompere immediatamente l'uso dell'apparecchio. Non tentare di ripararlo da soli. Contattare il rivenditore o un tecnico specializzato e autorizzato. Non ci sono parti sostituibili dall'utente.
- NON utilizzare MAI l'apparecchio nelle seguenti condizioni:
 - > In luoghi soggetti a vibrazioni o urti,
 - > In luoghi in cui la temperatura ambiente (t_a) è superiore a 45 °C o inferiore a 2 °C,
 - > In luoghi esposti a eccessiva secchezza o umidità eccessiva (condizioni ideali: tra 35% e 80%).
- Non utilizzare mai l'apparecchio vicino a fiamme, materiali infiammabili o esplosivi o superfici calde: si rischia di provocare un incendio. L'esterno dell'apparecchio può diventare molto caldo. È importante evitare qualsiasi contatto con l'apparecchio durante il funzionamento e per almeno 10 minuti dopo l'uso.
- È importante utilizzare il cavo di alimentazione di rete fornito (cavo con messa a terra).
- Prima dell'accensione, assicurarsi che tensione e frequenza dell'alimentazione corrispondano ai requisiti dell'apparecchio, come indicato in questo manuale.
- Non tagliare né manomettere mai il cavo di alimentazione o la spina. Se viene fornito un cavo con conduttore di terra, è obbligatorio per garantire un funzionamento sicuro! Rischio di scossa elettrica mortale!
- Tenere sempre il cavo di alimentazione dalla spina. Non tirare il cavo e non toccare mai il cavo di alimentazione con le mani bagnate, poiché ciò potrebbe provocare un cortocircuito o una scossa elettrica.
- Non collegare questo apparecchio a un blocco di potenza variabile tipo "dimmer pack".
- NON lasciare entrare liquidi o oggetti nell'apparecchio. In caso di versamento di liquidi sull'apparecchio, SCOLLEGARE immediatamente l'alimentazione e contattare il servizio post-vendita.
- Assicurarsi che il cavo di alimentazione non si bagni mai durante il funzionamento. Prima di un temporale e/o in caso di temporale con rischio di fulmini, scollegare l'apparecchio dalla rete elettrica.
- Non aprire in alcun caso l'involucro dell'apparecchio. In caso contrario, la sicurezza non sarà garantita. All'interno non vi sono componenti operativi, ma solo tensioni pericolose che possono causare una scossa mortale!

MANUTENZIONE / ASSISTENZA

- Non tentare mai di smontare, riparare o modificare l'apparecchio da soli. In caso contrario, la garanzia decade. Le riparazioni effettuate da persone non qualificate possono causare danni o malfunzionamenti. Contattare il centro di assistenza tecnica autorizzato più vicino. La sorgente luminosa contenuta in questo apparecchio deve essere sostituita esclusivamente dal produttore, dal suo servizio di assistenza o da una persona con qualifica equivalente.
- Gli schermi, le lenti o i filtri UV devono essere sostituiti se risultano visibilmente danneggiati al punto da comprometterne l'efficacia, ad esempio in presenza di crepe o graffi profondi.
- La lampada deve essere sostituita se è stata danneggiata o deformata dal calore. Scollegare l'apparecchio dalla rete elettrica prima di qualsiasi intervento di manutenzione o assistenza.
- Se il cavo o il cordone esterno flessibile di questo apparecchio è danneggiato, deve essere sostituito con un cavo o cordone speciale fornito esclusivamente dal produttore o dal suo servizio di assistenza.
- Non immergere mai l'apparecchio in acqua o in qualsiasi altro liquido. Pulire solo con un panno leggermente umido.
- ATTENZIONE: Utilizzare un fusibile di ricambio dello stesso tipo e valore nominale.

MESSA IN SERVIZIO

ALIMENTAZIONE

Utilizzare il cavo di alimentazione fornito nella confezione. Verificare che la tensione di rete corrisponda alle informazioni indicate sul prodotto.

Caratteristiche del cavo di alimentazione

CAVO (EU)	CAVO (US)	SPILLA	INTERNAZIONALE
Marrone	Nero	Fase	L
Azzurro	Bianco	Neutro	N
Giallo/Verde	Giallo/Verde	Terra	⊕

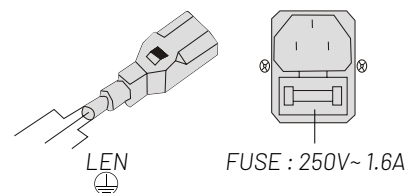

CONNESSIONE DMX

La connessione DMX del vostro apparecchio alla vostra console deve essere effettuata con un cavo schermato di buona qualità. Un cavo DMX deve essere certificato 110 ohm.

USCITA DMX INGRESSO DMX
Prese di montaggio XLR (vista posteriore) Prese di montaggio XLR (vista posteriore)

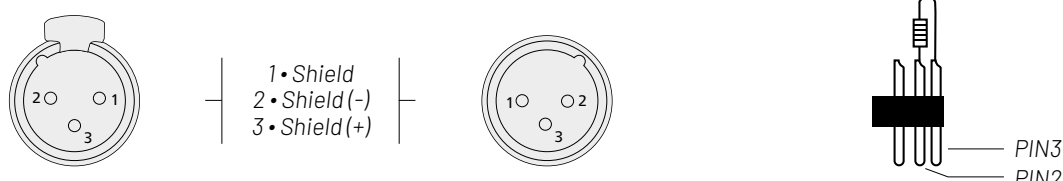

Nell'uso professionale, la norma DMX512 impone la presenza di un «tappo DMX» sull'ultimo apparecchio DMX della catena al fine di terminare correttamente l'anello del segnale. Questo tappo è costituito da una resistenza da 120 ohm posizionata tra il piedino 2 e il piedino 3 del connettore XLR.

FISSAGGIO

L'apparecchio deve essere installato da una persona qualificata e deve essere posizionato fuori dalla portata del pubblico. Questo apparecchio **ALGAM LIGHTING** deve essere installato con ganci solidi e di dimensioni adeguate al peso da sostenere. L'apparecchio deve essere avvitato ai ganci e serrato correttamente. Il fissaggio dell'apparecchio deve essere assicurato da una fune di sicurezza. La struttura deve poter sostenere almeno 10 volte il peso dell'apparecchio sospeso.

MENU E COMANDI

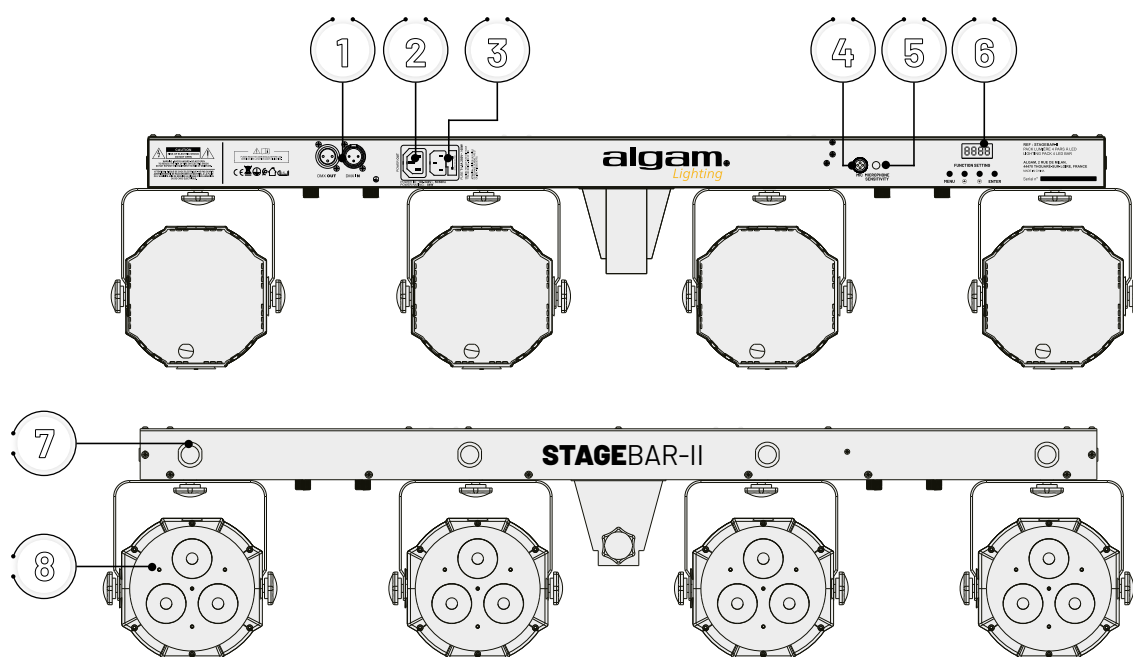

FUNZIONE	DESCRIZIONE
1	Ingresso/uscita DMX
2	Alimentazione OUT
3	Alimentazione IN
4	Microfono
5	Potenziometro
6	Display LED
7	Stroboscopi
8	Proiettori PAR

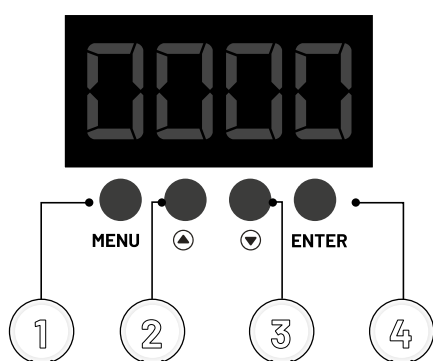

FUNZIONE	DESCRIZIONE
1	MENU
2	▲
3	▼
4	ENTER

- 1 - Premere ENTER per confermare tutte le scelte
- 2 - Tenere premuto il tasto ▲ e collegare il cavo di alimentazione per ripristinare le impostazioni di fabbrica.



MENU	DISPLAY	FUNZIONE
Aut	AutP : AP0 1-AP08	Programmi automatici PARS LED
	AutF : AF0 1-AF 10	Programmi automatici FLASH STROBO
	AutN : AN0 1-AN03	Programmi automatici misti e casuali
	5.01 - 5.99	Regolazione della velocità di scorrimento dei programmi automatici
Sou	SouP : SP0 1-SP08	Programmi automatici PARS LED in modalità musicale
	SouF : SF0 1-SF 10	Programmi automatici Flash strobo in modalità musicale
	SouN : SN0 1-SN03	Programmi automatici misti e casuali in modalità musicale
CoL	CoLo	Regolazione dei colori statici
	R000-255	Dimmer rosso : 0-100%
	G000-255	Dimmer verde : 0-100%
	B000-255	Dimmer blu : 0-100%
dnH	5.00-5.99	Effetto STROBE : 00 = completamente acceso, 01 à 99 = velocità dei flash
	d00 1	Lampeggia in assenza di segnale DMX
	03/05/24Ch	Selezione del numero di canali DMX
	d00 1-d5 12	Indirizzamento DMX
SYS	U-En	Telecomando : ON/OFF
	TEST	Programma di test di invecchiamento e test della scheda principale
	r-EST	Ripristino delle impostazioni di fabbrica
	SOBL : BLOF /BLON	"OF" significa che le luci sono sempre accese quando non c'è suono. "ON" significa che le luci sono spente quando non c'è suono.

PEDALIERA WIRELESS

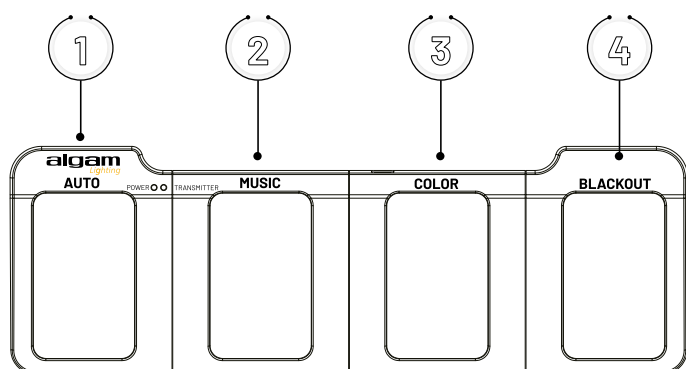

FUNZIONE	DESCRIZIONE
1 AUTO	Attiva la modalità AUTO (automatica)
2 MUSIC	Attiva la modalità MUSIC (modalità AUTO con rilevamento musicale)
3 COLOR	Selezione dei colori statici
4 BLACKOUT	Effetti luminosi ON/OFF

Il pedale non funziona in modalità DMX né in modalità SLAVE (Slave)



PROTOCOLLI DMX

3 CANALI

CANALE	VALORE	DESCRIZIONE
CH1	000 - 009	Blackout
	010 - 050	Programmes automatiques PARS LED
	051 - 090	Programmes automatiques FLASH STROBE
	091 - 130	Programmes automatiques mixés et aléatoires
	131 - 170	Programmes automatiques PARS LED en mode musical
	171 - 210	Programmes automatiques FLASH STROBE en mode musical
	211 - 255	Programmes automatiques mixés et aléatoires en mode musical

CANALE	FUNZIONE	VALORE	DESCRIZIONE
CH2	Programmes automatiques PARS LED	000 - 032	Programme PARS LED 01
		033 - 064	Programme PARS LED 02
		065 - 096	Programme PARS LED 03
		097 - 128	Programme PARS LED 04
		129 - 160	Programme PARS LED 05
		161 - 192	Programme PARS LED 06
		193 - 224	Programme PARS LED 07
		225 - 255	Programme PARS LED 08
	Programmes automatiques FLASH STROBE	000 - 024	Programme FLASH STROBE 01
		025 - 049	Programme FLASH STROBE 02
		050 - 074	Programme FLASH STROBE 03
		075 - 099	Programme FLASH STROBE 04
		100 - 124	Programme FLASH STROBE 05
		125 - 149	Programme FLASH STROBE 06
		150 - 174	Programme FLASH STROBE 07
		175 - 199	Programme FLASH STROBE 08
		200 - 224	Programme FLASH STROBE 09
		225 - 255	Programme FLASH STROBE 10
	Programmes automatiques mixés et aléatoires	000 - 099	Programme mixés et aléatoires 01
		100 - 199	Programme mixés et aléatoires 02
		200 - 255	Programme mixés et aléatoires 03
	Programmes automatiques PARS LED en mode musical	000 - 032	Programme PARS LED 01 en mode musical
		033 - 064	Programme PARS LED 02 en mode musical
		065 - 096	Programme PARS LED 03 en mode musical
		097 - 128	Programme PARS LED 04 en mode musical
		129 - 160	Programme PARS LED 05 en mode musical
		161 - 192	Programme PARS LED 06 en mode musical
		193 - 224	Programme PARS LED 07 en mode musical
		225 - 255	Programme PARS LED 08 en mode musical

PROTOCOLLI DMX

3 CANALI

CANALE	FUNZIONE	VALORE	DESCRIZIONE	
		000 - 024	Programme FLASH STROBE 01 en mode musical	
		025 - 049	Programme FLASH STROBE 02 en mode musical	
		050 - 074	Programme FLASH STROBE 03 en mode musical	
		075 - 099	Programme FLASH STROBE 04 en mode musical	
	Programmes automatiques FLASH STROBE en mode musical	100 - 124	Programme FLASH STROBE 05 en mode musical	
		125 - 149	Programme FLASH STROBE 06 en mode musical	
		150 - 174	Programme FLASH STROBE 07 en mode musical	
		175 - 199	Programme FLASH STROBE 08 en mode musical	
		200 - 224	Programme FLASH STROBE 09 en mode musical	
		225 - 255	Programme FLASH STROBE 10 en mode musical	
		Programmes automatiques mixés et aléatoires en mode musical	000 - 099	Programme mixés et aléatoires 01 en mode musical
			100 - 199	Programme mixés et aléatoires 02 en mode musical
			200 - 255	Programme mixés et aléatoires 03 en mode musical

CANALE	VALORE	DESCRIZIONE
CH3	000 - 255	Réglage de vitesse de défilement des programmes auto

5 CANALI

CANALE	VALORE	DESCRIZIONE
CH1	000 - 255	Dimmer Rouge
CH2	000 - 255	Dimmer Vert
CH3	000 - 255	Dimmer Bleu
	000 - 191	Dimmer Général
CH4	192 - 200	PAR en mode musical
	201 - 249	Réglage de la vitesse du Flash
	250 - 255	Tout allumé
CH5	000 - 255	Flash Strobe en mode musical

PROTOCOLES DMX

24 CANAUX

CANAL	VALEUR	DESCRIPTION
CH1	000 - 255	Dimmer Rouge
CH2	000 - 255	Dimmer Vert
CH3	000 - 255	Dimmer Bleu
CH4	000 - 255	Dimmer Général
CH5	000 - 255	Réglage de la vitesse du Flash (lent à rapide)
CH6	000 - 255	Dimmer Rouge
CH7	000 - 255	Dimmer Vert
CH8	000 - 255	Dimmer Bleu
CH9	000 - 255	Dimmer Général
CH10	000 - 255	Réglage de la vitesse du Flash (lent à rapide)
CH11	000 - 255	Dimmer Rouge
CH12	000 - 255	Dimmer Vert
CH13	000 - 255	Dimmer Bleu
CH14	000 - 255	Dimmer Général
CH15	000 - 255	Réglage de la vitesse du Flash (lent à rapide)
CH16	000 - 255	Dimmer Rouge
CH17	000 - 255	Dimmer Vert
CH18	000 - 255	Dimmer Bleu
CH19	000 - 255	Dimmer Général
CH20	000 - 255	Réglage de la vitesse du Flash (lent à rapide)
CH21	000 - 255	Réglage de la vitesse du Flash de la première LED
CH22	000 - 255	Réglage de la vitesse du Flash de la deuxième LED
CH23	000 - 255	Réglage de la vitesse du Flash de la troisième LED
CH24	000 - 255	Réglage de la vitesse du Flash de la quatrième LED

CARACTÉRISTIQUES TECHNIQUES

Dimensions	1032 x 71 x 235mm
Poids	11.62kg
Puissance	84W
Projecteurs PAR	12 x LED Tri (3en1) de 9W
Angle des faisceaux	15°
Couleurs LEDs	R : 650nm/100lm - G : 520nm/160lm - B : 462nm /50lm
Stroboscopes	4 x LED blanches de 1W
Nb canaux DMX	3, 5, 24 canaux
Accessoires	Stand, pédalier sans fil, sacoche de transport
Alimentation puissance maximum	20 pièces à 240V~, alimentés en cascade
Alimentation	Alimentation à découpage - 100-240V~, 50/60Hz
Fusible	T 1.6A - 250V~
Pied	1,5m - 2,5m (ajustable)

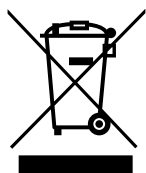

Applicable dans l'Union Européenne et les autres pays européens pratiquant le tri des déchets. La présence de ce symbole sur le produit ou sur la documentation correspondante indique qu'en fin de vie, le produit ne doit pas être jeté avec les déchets normaux, afin d'éviter tout dommage à l'environnement ou aux personnes consécutives à une élimination non contrôlée des déchets.

Séparez-le des autres types de déchets et recyclez-le, afin de promouvoir la réutilisation durable des ressources naturelles. Nous conseillons aux utilisateurs non professionnels de contacter le revendeur chez qui ils ont acheté le produit, ou un représentant gouvernemental local, pour plus de détails sur le lieu de collecte et la façon de recycler cet appareil dans le meilleur respect de l'environnement possible..

Nous invitons les utilisateurs professionnels à contacter leur fournisseur et à vérifier les termes et conditions de leur contrat d'achat.



Ce produit Algam Lighting est conforme aux certifications européennes en vigueur ainsi qu'aux directives européennes suivantes :

RED Directive 2014/53/EU

RoHS 2 Directive 2011/65/EU

La DECLARATION UE DE CONFORMITE est disponible sur demande à l'adresse suivante : contact@algam.net

algam

Lighting

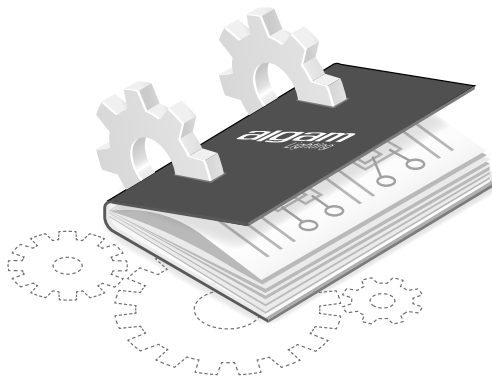

Tous droits réservés. Aucun extrait de ce manuel ne peut être reproduit, sous quelque forme ou par quelque moyen que ce soit, sans permission écrite de la société ALGAM.

All rights reserved. No part of this manual may be reproduced, in any form or by any means, without the prior written permission of ALGAM.

Alle Rechte vorbehalten. Kein Teil dieses Handbuchs darf in irgendeiner Form oder mit irgendwelchen Mitteln reproduziert werden, ohne die vorherige schriftliche Genehmigung der Firma ALGAM.

Todos los derechos reservados. Ninguna parte de este manual puede ser reproducida, en ninguna forma o por ningún medio, sin la autorización escrita previa de la empresa ALGAM.

ALGAM
2 Rue de Milan, 44470 Thouaré-sur-Loire, FRANCE

